

Версия 1.1
декабрь 2013 г.



Xerox® Phaser 3320DN/3320DNI

Руководство пользователя



©2012 Xerox Corporation. Все права защищены. XEROX[®], XEROX и фигуративный знак[®] являются товарными знаками корпорации Xerox Corporation в США и других странах.

Версия документа 1.1: декабрь 2013 г.

Переведено:

Xerox Ltd
CDLS Europe & Asia
GDO Global Shared Services
Bessemer Road,
Welwyn Garden City
Hertfordshire,
AL7 1BU
United Kingdom

Оглавление

1 Начало работы

Обзор аппарата	6
Включение питания аппарата	8
Обзор панели управления	9
Обзор меню	10
Отчеты	13
Программное обеспечение	14
Загрузка бумаги	15
Места вывода готовых отпечатков	19
Общие сведения об обслуживании и расходные материалы	21
Дополнительная поддержка	22

2 Печать

Печать в системе Windows	24
Приложение Xerox Easy Printer Manager (EPM)	45
Программа настройки беспроводного подключения (Phaser 3320DNI)	46
Приложение SetIP	48
Печать в системе Macintosh	49
Печать в системе Linux	53
Печать в системе Unix	55

3 Интернет-службы CentreWare IS

Использование Интернет-служб CentreWare IS	58
Состояние	59
Работы	60
Печать	62
Свойства	63
Техническая поддержка	64

4 Бумага и материалы

Загрузка бумаги	66
Задание формата и типа бумаги	70
Руководства и характеристики материалов	71

5 Режимы и настройки аппарата

Доступ к режимам и параметрам настройки	76
Параметры режимов	77
Параметры настройки	83

6	Общие сведения об обслуживании и устранение неисправностей	
	Общие сведения об обслуживании.....	92
	Поиск и устранение неисправностей.....	97
	Дополнительная помощь.....	124
7	Технические характеристики	
	Технические характеристики аппарата.....	126
	Электропитание.....	129
	Характеристики печати.....	130
	Системные требования.....	131
	Сетевая среда.....	134
8	Техника безопасности	
	Уведомления и техника безопасности.....	136
	Предостерегающие надписи и символы.....	137
	Техника безопасности при эксплуатации.....	138
	Соответствие основным законодательным требованиям.....	142
	Сведения о безопасности материалов.....	147
	Вторичная переработка и утилизация изделия.....	148
	Соответствие программе по энергосбережению.....	150
	Контактные сведения по вопросам охраны окружающей среды, охраны труда и техники безопасности.....	151

Указатель

Начало работы

1

В данном разделе описаны указанные ниже вопросы.

- [Обзор аппарата](#) на стр. 6
- [Включение питания аппарата](#) на стр. 8
- [Обзор панели управления](#) на стр. 9
- [Обзор меню](#) на стр. 10
- [Отчеты](#) на стр. 13
- [Программное обеспечение](#) на стр. 14
- [Загрузка бумаги](#) на стр. 15
- [Места вывода готовых отпечатков](#) на стр. 19
- [Общие сведения об обслуживании и расходные материалы](#) на стр. 21
- [Дополнительная поддержка](#) на стр. 22

Обзор аппарата

Прежде чем приступить к использованию аппарата, следует ознакомиться с различными режимами и опциями.

Вид спереди

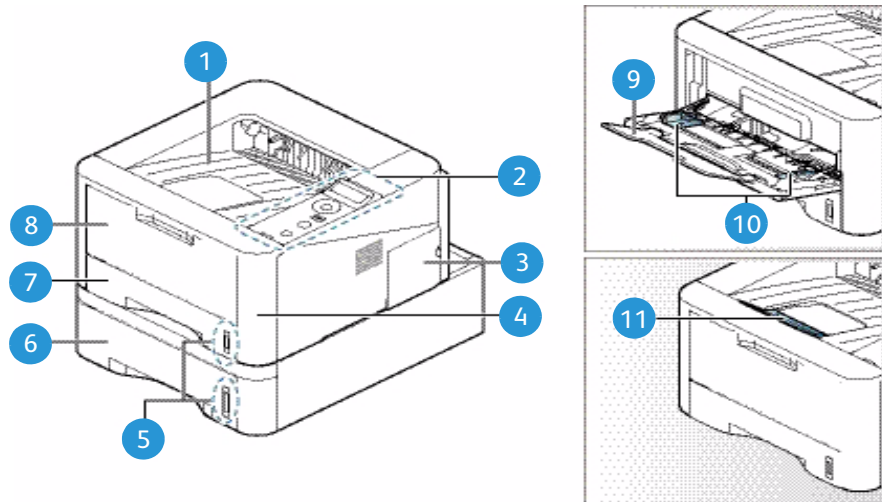

1	Выходной лоток	7	Лоток для бумаги 1
2	Панель управления	8	Обходной лоток
3	Крышка приборной панели	9	Удлинитель обходного лотка
4	Передняя крышка	10	Направляющие ширины обходного лотка
5	Индикатор уровня бумаги	11	Опора выходного лотка
6	Лоток для бумаги 2 (дополнительный)		

Вид сзади

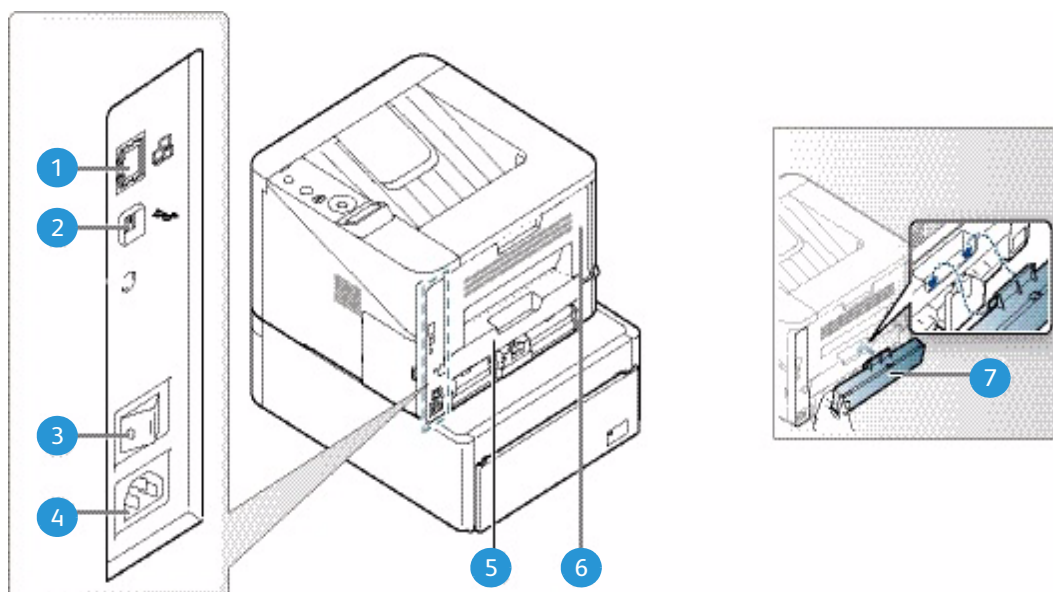

1	Сетевой порт	5	Дуплексный блок
2	Порт USB	6	Задняя дверца
3	Выключатель питания	7	Задняя крышка лотка для бумаги
4	Разъем питания		

Варианты комплектации аппаратов

Компонент	Phaser 3320DNI	Phaser 3320DN
Лоток для бумаги 1 (на 250 листов)	Стандарт	Стандарт
Обходной лоток (на 50 листов)	Стандарт	Стандарт
Лоток для бумаги 2 (на 520 листов)	Дополнительно	Дополнительно
Сетевая печать	Стандарт	Стандарт
Порт USB	Стандарт	Стандарт
Память 128 Мб	Стандарт	Стандарт
Дополнительная память 256 Мб	Дополнительно	Дополнительно
Беспроводное подключение	Стандарт	Не установлено

Включение питания аппарата

Выключатель и разъем шнура питания расположены с задней стороны аппарата.

1. **Шнур питания переменного тока** следует подключить **1** к аппарату и электрической розетке. Шнур питания должен быть подключен к заземленной розетке.
2. Переведите **выключатель питания** **2** в положение "Вкл." (I).

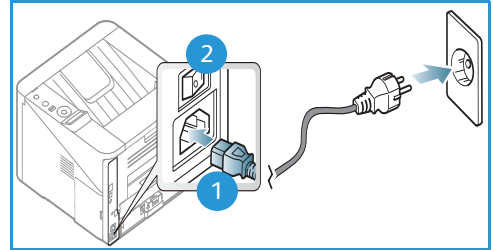

Энергосбережение

Данный аппарат оборудован усовершенствованной системой экономии энергии, обеспечивающей сокращение энергопотребления, когда аппарат не находится в режиме активного использования.

- Когда принтер не получает данных в течение продолжительного периода времени, включается режим *Энергосбережение*, и энергопотребление автоматически сокращается.
- Нажмите кнопку **Энергосбережение**, чтобы  немедленно включить режим *Энергосбережение*.





Нажмите кнопку **Энергосбережение**, чтобы перевести аппарат в обычный режим.

Выключение аппарата

Включить аппарат можно двумя способами:

- Переведите **выключатель питания** в положение "Выкл." (O).
- Нажмите кнопку **Энергосбережение**, затем кнопками со стрелками на *панели управления* выберите пункт **Выключение питания**, а затем нажмите **ОК**.

Обзор панели управления

1		Дисплей: отображает текущее состояние аппарата и сообщения во время его работы.
2		Стрелки: кнопки со стрелками "вверх/вниз" и "вправо/влево" используются для перехода по пунктам выбранного меню, а также для увеличения и уменьшения значений.
3		ОК: подтверждение выбранного на дисплее пункта.
4		Меню: переключение в <i>режим меню</i> и предоставление доступа к параметрам и настройкам.
5		Назад: возврат на предыдущий уровень меню.
6		Энергосбережение: перевод устройства в режим <i>Энергосбережение</i> или <i>Выключение</i> . Нажмите эту кнопку повторно, чтобы перезапустить аппарат.
7		Стоп: нажатие кнопки Стоп останавливает работу на любом этапе.
8		Светоиндикатор статуса/беспроводного подключения: цвет этого индикатора указывает на текущее состояние аппарата. Дополнительные сведения см. в разделе Индикатор состояния/беспроводной сети на стр. 97. Примечание. Светоиндикатор беспроводной сети имеется только на аппарате Phaser 3320DNI.

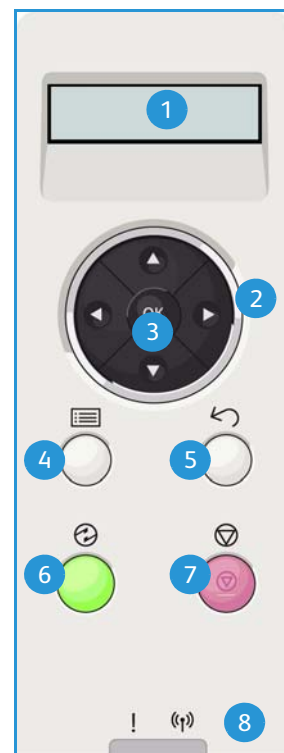

Обзор меню

Панель управления обеспечивает доступ к различным меню. Доступ к данным меню можно получить, если нажать кнопку **Меню**, а затем, пользуясь кнопками со стрелками, перейти к нужному пункту и нажать **ОК**.

Выбор пунктов меню

- Нажмите кнопку **Меню** на *панели управления*.
- Используйте кнопки со стрелками **вверх/вниз** для перехода от одного пункта меню к другому. Нажмите кнопку **ОК**, чтобы выбрать нужный пункт меню.
- Используйте кнопки со стрелками **вправо/влево**, чтобы выбрать нужный параметр меню в выбранном пункте. Нажмите кнопку **ОК**, чтобы выбрать нужный параметр меню.

Ввод символов буквенно-цифровых символов

При выполнении различных заданий может потребоваться ввод буквенно-цифровых символов. Например, ввод значений для размеров полей. Если это требуется, следует использовать кнопки со стрелками, как указано ниже:

- **Стрелка "вверх"**: переход по списку знаков вниз (А -> В -> С ...)
- **Стрелка "вниз"**: переход по списку знаков вверх (С -> В -> А...)
- **Стрелка "вправо"**: переход к следующему полю для ввода
- **Стрелка "Влево"**: удаление последнего символа
- **Кнопка ОК**: ввод набранных символов

Меню режимов

Настройки различных параметров в режиме печати можно изменить в соответствии с потребностями и предпочтениями пользователя. Для изменения и доступа к этим настройкам может потребоваться пароль.

В нижеприведенной таблице указаны параметры каждого пункта меню. Дополнительные сведения см. в разделе [Режимы и настройки аппарата](#) на стр. 75.

Информация	Макет	Бумага	Графика	Управ.задан.
<ul style="list-style-type: none"> • Структура меню • Конфигурация • Расх. материал • Демонстрационная страница • Шрифты PCL • Шрифты PS • Шрифты Epson • Сохран.задан. • Счет-ки испол. 	<ul style="list-style-type: none"> • Ориентация • Общее поле <ul style="list-style-type: none"> - Одност. поля - Двустор. поля - Поле переплета • Обходной лоток • Лоток X • Поле эмуляции • Двусторонняя 	<ul style="list-style-type: none"> • Кол-во • Обходной лоток/Лоток 1 и 2: формат и тип бумаги • Источник бумаги • Обход. режим 	<ul style="list-style-type: none"> • Разрешение • Затемнение текста 	<ul style="list-style-type: none"> • Текущее задание • Сохран.задан. • Политика файлов

Примечание. В зависимости от конфигурации аппарата и состояния его готовности некоторые параметры меню могут быть недоступны.

Меню настройки

Меню настройки позволяет задавать параметры характерные для данного аппарата, например, *Язык*, *Энергосбер.* и *Эмуляция*. Для изменения этих *Настроек* и доступа к меню может потребоваться пароль.

Настройку сети также можно выполнить с помощью дисплея аппарата. Перед этим обязательно уточните тип применяемых сетевых протоколов и характеристики компьютера. Если вы затрудняетесь выбором настроек, обратитесь к *системному администратору*, чтобы выполнить настройку данного аппарата для использования в сети. Для изменения и доступа к *сетевым настройкам* может потребоваться пароль.

В нижеприведенной таблице указаны параметры каждого пункта меню. Дополнительные сведения см. в разделе [Режимы и настройки аппарата](#) на стр. 75.

Настройка системы	Эмуляция	Настройка сети
<ul style="list-style-type: none"> • Язык • Энергосбережение • Событие пробуждения • Автопродолжение • Замена бумаги • Несоотв.бум. • Смена лотков • Бум. по умол. • Метрич. по ум. • Над уров. моря • Заверш.строки • Вр.ожид.задан. • Стран. конфиг. • Обслуживание <ul style="list-style-type: none"> - Свед. о матер. - Предупр.: заканч.тон • Эконом. тонера • Рацион. реж. • Сброс настроек 	<ul style="list-style-type: none"> • Тип эмуляции • Настройка: • Настройка PCL <ul style="list-style-type: none"> - Гарнитура - Символ - Courier - Шаг - Линии - Широкий A4 • Настройка Postscript • Настройка IBM/EPSON: <ul style="list-style-type: none"> - Шрифт - Набор символов - Вкладка символов - Шаг -Строк на дюйм - Автоперенос 	<ul style="list-style-type: none"> • TCP/IP(IPv4) • TCP/IP(IPv6) • Скор. сети Ethernet • 802.1x <ul style="list-style-type: none"> - Выкл. - Вкл. • Беспроводная связь (только для Phaser 3320DNI) • Сброс настроек • Конфигур. сети • Включение сети • Активировать HTTP

Примечание. Некоторые параметры меню могут быть недоступны - это зависит от конфигурации вашего аппарата. Перед сменой настроек может потребоваться ввод пароля.

Отчеты

В целях предоставления сведений о данном аппарате предусмотрена печать различных отчетов.

1. Нажмите кнопку **Меню** на *панели управления*.
2. Кнопками со стрелками вверх/вниз перейдите к пункту меню **Информация** и нажмите кнопку **ОК**.
3. С помощью кнопок со стрелками вверх/вниз выберите нужный отчет и нажмите кнопку **ОК**.
4. Нажмите кнопку **ОК**, чтобы распечатать отчет.

Можно распечатать следующие отчеты:

Отчет	Описание
Структура меню	Печать структуры меню, которая показывает компоновку и текущие настройки данного аппарата.
Конфигурация	Этот отчет включает сведения о настройке аппарата, в том числе серийный номер, IP-адрес, установленные опции и версию программного обеспечения.
Свед. о матер.	Печать страницы со сведениями о расходных материалах.
Демонстрационная страница	Демонстрационная страница распечатывается для проверки качества печати.
Шрифты PCL	Распечатка списка шрифтов PCL
Шрифты PS	Распечатка списка шрифтов PS
Шрифты Epson	Распечатка списка шрифтов EPSON
Сохран.задан.	Печать списка сохраненных заданий.
Счет-ки испол.	<p>Данный список показывает число отпечатков, сделанных на аппарате. В список включены следующие категории:</p> <ul style="list-style-type: none"> • Всего отпечатков • Черно-белых отпечатков • Черно-белых отпечатков • Листов • 2-сторонних листов • Распечатанных листов • Распечатанных 2-сторонних листов • Распечатанных черно-белых листов • Распечатанных 2-сторонних черно-белых листов • Отпечатков при обслуживании • Черно-белых отпечатков при обслуживании

Примечание. Некоторые параметры могут быть недоступны – это зависит от конфигурации вашего аппарата.

Программное обеспечение

После настройки аппарата и его подключения к компьютеру необходимо установить программное обеспечение для принтера. Необходимое ПО размещено на компакт-диске, поставленном вместе с аппаратом. Его также можно загрузить на веб-сайте www.xerox.com. В комплект поставки входит следующее ПО:

Компакт-диск	ОС	Содержимое
ПО принтера Компакт-диск	Windows	<ul style="list-style-type: none"> • Драйвер принтера: устанавливается для полного использования функциональных возможностей принтера. Поставляются драйверы PCL6, Postscript и XPS. • Xerox Easy Print Manager (EPM): удобное сочетание в одном месте доступа к настройкам аппарата, среде печати и запуску приложений, например, Интернет-службам CentreWare IS. <i>Примечание.</i> Для изменения настроек принтера необходимо выполнить вход в систему. • Программа Wireless Setting: при установке Phaser 3320DNI можно воспользоваться Wireless Setting (программой настройки беспроводного доступа), которая автоматически устанавливается вместе с драйвером принтера, чтобы настроить беспроводное подключение. • Программа SetIP: сервисное приложение, позволяющее выбрать сетевой интерфейс и вручную настроить адреса для использования с протоколом TCP/IP.
ПО принтера	Linux	<ul style="list-style-type: none"> • Драйвер принтера: устанавливается для полного использования функциональных возможностей принтера. <i>Примечание.</i> ПО для ОС Linux доступно только на веб-сайте xerox.com.
ПО принтера	Unix	<ul style="list-style-type: none"> • Драйвер принтера: устанавливается для полного использования функциональных возможностей принтера. <i>Примечание.</i> ПО для ОС Unix доступно только на веб-сайте xerox.com.
ПО принтера Компакт-диск	Macintosh	<ul style="list-style-type: none"> • Драйвер принтера: устанавливается для полного использования функциональных возможностей принтера. • Программа SetIP: сервисное приложение, позволяющее выбрать сетевой интерфейс и вручную настроить адреса для использования с протоколом TCP/IP. • Smart Panel: данное сервисное приложение позволяет выполнять дистанционное управление, отображать уровень тонера, статус принтера и уведомления о проблемах.

Загрузка бумаги

Лоток для бумаги 1 и лоток для бумаги 2 (дополнительный)

Индикаторы уровня бумаги на передней панели лотков 1 и 2 показывают количество оставшейся в лотке бумаги. Когда лоток пуст, индикатор, как показано на рисунке, находится в самом низу: **1** лоток полон, **2** лоток пуст. *лоток для бумаги 1* вмещает до 250 листов, а *лоток для бумаги 2* (дополнительный) вмещает до 520 листов бумаги плотностью (80 г/м²). Дополнительные сведения о характеристиках материалов см. в разделе [Характеристики материалов](#) на стр. 127

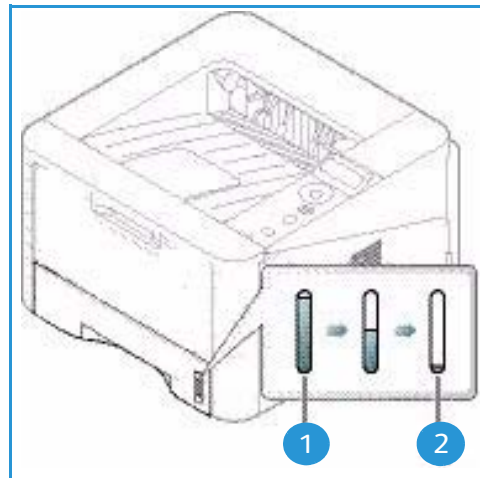

Загрузка бумаги:

1. Выдвиньте *лоток* и вложите в него бумагу стороной для печати вниз. Не загружайте бумагу выше *линии максимальной загрузки*, отмеченной символом ∇∇.

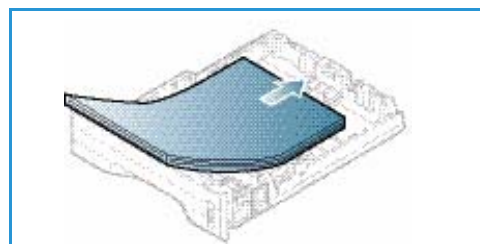

2. сдвиньте направляющую длины, пока она не будет слегка касаться края стопки бумаги.

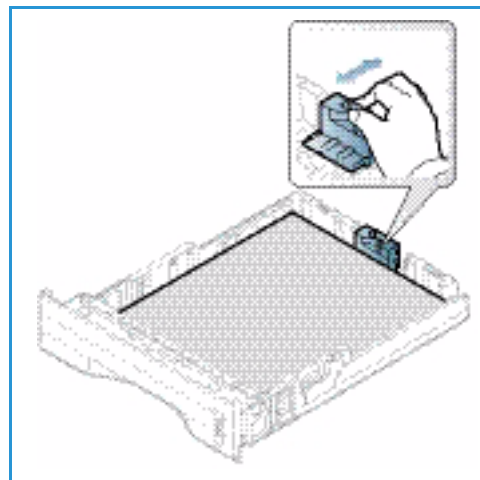

3. Для настройки положения боковой направляющей сожмите рычажок и придвиньте направляющую к стопке бумаги так, чтобы она слегка коснулась стопки.
4. Вставьте лоток обратно в аппарат.
5. После загрузки бумаги в лоток следует с помощью панели управления указать ее формат и тип. Информация о настройках типа и размера бумаги панели управления приведена в разделе [Задание формата и типа бумаги](#) на стр. 70.
6. При печати с компьютера нажмите кнопку **Размер** на вкладке **Бумага** драйвера принтера, чтобы задать нужный формат и тип бумаги. Если не выполнить подтверждение параметров бумаги, то может произойти задержка печати. Информация о настройках типа и размера бумаги в драйвере принтера приведена в разделе [Вкладка "Бумага"](#) на стр. 38.

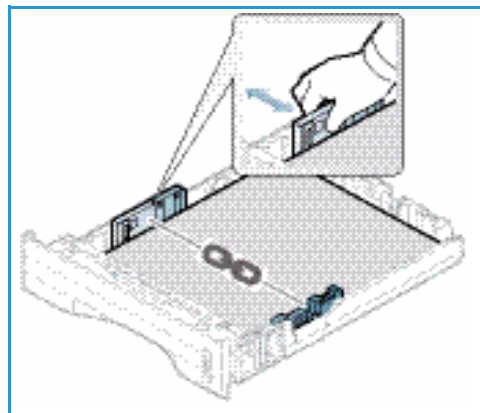

Примечание. Параметры печати, заданные в драйвере принтера, имеют приоритет над параметрами, установленными на панели управления.

Дополнительные сведения о загрузке бумаги см. в разделе [Бумага и материалы](#) на стр. 65

Обходной лоток

Обходной лоток расположен с передней стороны аппарата. Если он не используется, его можно закрыть, чтобы аппарат занимал меньше места. *Обходной лоток* используется для печати на прозрачных пленках, наклейках, конвертах и открытках в дополнение к быстрой подаче бумаги, тип и формат которой отличается от загруженной в лоток для бумаги.

Максимальная емкость *обходного лотка* составляет не более 50 листов обычной бумаги плотностью 80 г/м², 5 листов прозрачной пленки или 5 конвертов.

1. Опустите *обходной лоток* **1** и выдвиньте удлинитель для поддержки бумаги **2**.
2. Подготовьте к бумагу загрузке – перегните стопку бумаги и разведите ее веером. Распрямите края на ровной поверхности. Перед загрузкой в *обходной лоток* следует распрямить открытки, конверты и наклейки.

При использовании *обходного лотка* для специальных материалов может потребоваться использование *задней дверцы* для вывода отпечатков. Дополнительные сведения см. в разделе [Места вывода готовых отпечатков](#) на стр. 19.

Примечание. При выводе отпечатков через *заднюю дверцу* 2-сторонняя печать невозможна. Попытка выполнить 2-стороннюю печать, когда задняя дверца открыта, приведет к застреванию бумаги.

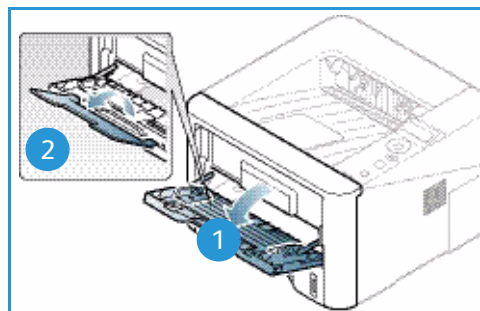

3. Расположите материал для печати между направляющими ширины стороной для печати вверх.

Примечание. Прозрачные пленки следует держать за края, не касаясь стороны для печати.

4. Отрегулируйте направляющие бумаги по ширине стопки материала. Не загружайте слишком много материала. Высота стопки не должна превышать *линии максимальной загрузки*, отмеченной символом ∇∇.
5. При печати с компьютера нажмите кнопку **Размер** на вкладке **Бумага** драйвера принтера, чтобы задать нужный формат и тип бумаги. Если не выполнить подтверждение параметров бумаги, то может произойти задержка печати. Информация о настройках типа и размера бумаги в *драйвере принтера* приведена в разделе **Вкладка "Бумага"** на стр. 38.

Примечание. Параметры печати, заданные в драйвере принтера, имеют приоритет над параметрами, установленными на *панели управления*.

6. После печати следует убрать всю оставшуюся чистую бумагу и закрыть *обходной лоток*.

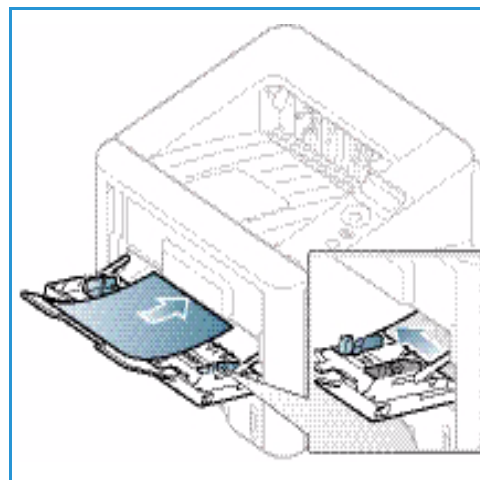

Дуплексный блок

Дуплексный блок заранее настроен на бумагу формата Letter или A4, в зависимости от вашей страны. Чтобы изменить формат бумаги для *дуплексного блока*, следуйте приведенным ниже инструкциям.

1. Выдвиньте *дуплексный блок* из аппарата.

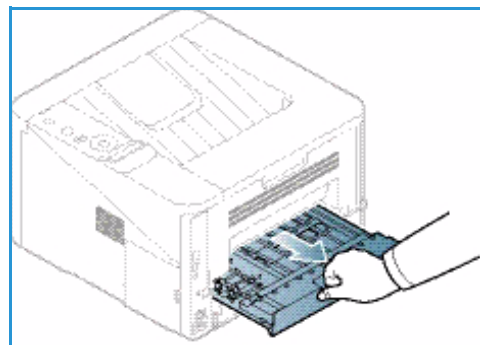

2. Настройте направляющие по новому формату бумаги.

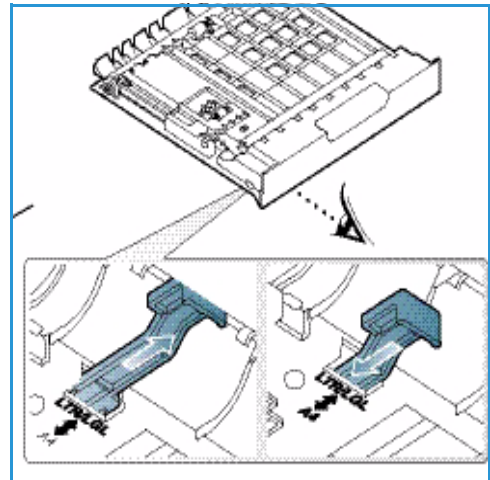

3. Вставьте *дуплексный блок* обратно в аппарат, совместив края блока с вырезами внутри аппарата. Убедитесь, что *дуплексный блок* вставлен до конца.

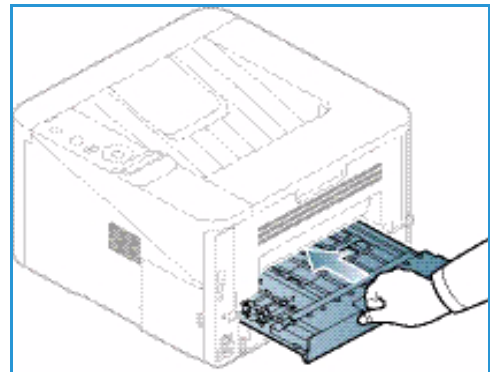

Места вывода готовых отпечатков

У аппарата имеется два места для вывода готовых отпечатков:

- *Выходной лоток* (изображением вниз) **1** не более 150 листов бумаги плотностью (80 г/м²).



- *Задняя дверца* (изображением вверх) **2** вывод осуществляется по одному листу, допускается только 1-сторонняя печать.

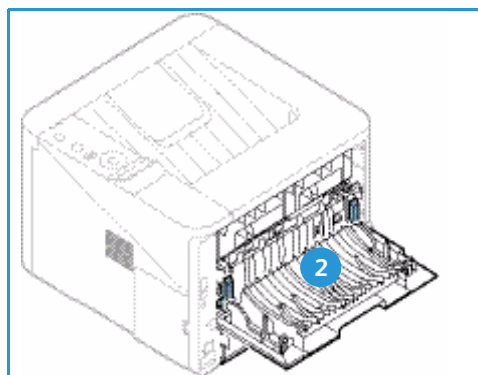

По умолчанию аппарат отправляет готовые отпечатки в *выходной лоток*. Если специальные материалы, например, конверты распечатываются с морщинами, скручиванием или жирными черными линиями, для их вывода следует использовать *заднюю дверцу*. Откройте *заднюю дверцу* и не закрывайте, печать следует выполнять по одному листу за один раз.

Примечание. При выводе отпечатков через *заднюю дверцу* 2-сторонняя печать невозможна. Попытка выполнить 2-стороннюю печать, когда задняя дверца открыта, приведет к застреванию бумаги.

Использование выходного лотка

Отпечатки выводятся в *выходной лоток* изображением вниз в порядке печати. *Выходной лоток* следует использовать для большинства работ. Когда *выходной лоток* заполняется, на *панели управления* появляется уведомление.

При использовании *выходного лотка* следует убедиться, что *задняя дверца* закрыта.

Примечания.

- Чтобы сократить число застреваний бумаги, не следует открывать или закрывать *заднюю дверцу* во время печати.
- Если при выводе в *выходной лоток* у материала возникают проблемы, например, чрезмерное сворачивание, следует попробовать выполнить печать с выводом в *заднюю дверцу*.
- При выводе отпечатков через *заднюю дверцу* 2-сторонняя печать невозможна. Попытка выполнить 2-стороннюю печать, когда *задняя дверца* открыта, приведет к застреванию бумаги.

Использование задней дверцы

При использовании *задней дверцы* бумага выводится из аппарата изображением вверх. Печать из *обходного лотка* с выводом в *заднюю дверцу* обеспечивает прямой тракт бумаги и может улучшить качество отпечатков при печати на особых материалах. Если *задняя дверца* открыта, отпечатки направляются в нее.

Примечание. При выводе отпечатков через *заднюю дверцу* 2-сторонняя печать невозможна. Попытка выполнить 2-стороннюю печать, когда *задняя дверца* открыта, приведет к застреванию бумаги.

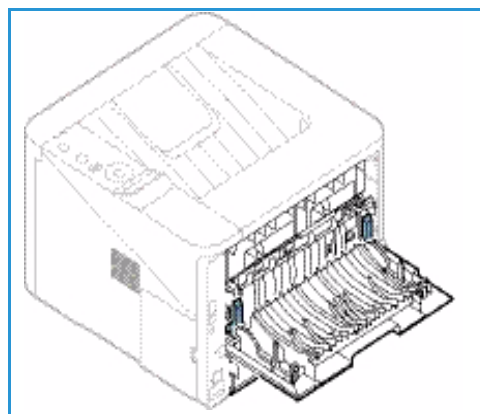

ВНИМАНИЕ. Во время работы участок фюзера за *задней дверцей* аппарата сильно нагревается. При доступе к этому участку следует проявлять осторожность.

Общие сведения об обслуживании и расходные материалы

В аппарате предусмотрен один модуль, заменяемый пользователем – *принт-картридж*. Для заказа заменяемых блоков или расходных материалов Xerox обращайтесь в местное представительство или к авторизованным дилерам Xerox, указывая название вашей организации, модель аппарата и его серийный номер. Кроме того, расходные материалы можно заказать на сайте www.xerox.com. Дополнительные сведения см. в разделе [Техническая поддержка](#) на стр. 64.

Серийный номер аппарата также указан на внутренней поверхности *передней дверцы* и распечатывается в *отчете конфигурации*. Дополнительные сведения о расположении серийного номера см. в разделе [Местонахождение серийного номера](#) на стр. 124.

Картридж

Чтобы избежать проблем с качеством печати, вызванных изношенными деталями, и поддерживать аппарат в хорошем рабочем состоянии, *принт-картридж* необходимо заменять после печати определенного количества страниц, или после истечения срока службы принт-картриджа.

Когда *принт-картридж* необходимо будет заменить, на сенсорном экране аппарата появляется соответствующее сообщение. Картридж следует заменить только при появлении этого сообщения или получения соответствующих инструкций из представительства Xerox. Чтобы выполнить замену *принт-картриджа* необходимо следовать инструкциям, которые содержатся в данном руководстве или поставляются вместе с деталью.

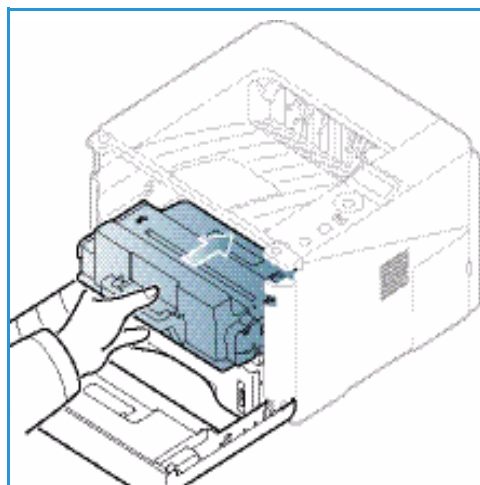

Информация по замене *принт-картриджа* содержится в разделе [Общие сведения об обслуживании и устранение неисправностей](#) на стр. 91. Чтобы приобрести новый *принт-картридж*, обращайтесь в местному представителю или уполномоченному дистрибьютору Xerox. Кроме того, расходные материалы можно заказать на сайте www.xerox.com. Дополнительные сведения см. в разделе [Техническая поддержка](#) на стр. 64.

Очистка

Для удаления пыли и остатков бумаги из аппарата необходимо периодически выполнять его очистку. Крышки аппарата и *панель управления* необходимо очищать мягкой безворсовой тканью, слегка смоченной водой. Удалите все остатки влаги чистой тканью или бумажной салфеткой.

Дополнительные сведения по обслуживанию см. в разделе [Общие сведения об обслуживании и устранение неисправностей](#) на стр. 91

Дополнительная поддержка

Если вам требуется дополнительная помощь, посетите наш веб-сайт для клиентов www.xerox.com или обратитесь по *Горячей линии Xerox*, указав серийный номер устройства.

Серийный номер аппарата также указан на внутренней поверхности *передней дверцы* и распечатывается в *отчете конфигурации*. Дополнительные сведения о расположении серийного номера см. в разделе [Местонахождение серийного номера](#) на стр. 124.

Горячая линия Xerox

Если неисправность не удастся устранить, выполнив инструкции на экране, см. раздел [Сообщения об ошибках](#) на стр. 106. Если проблему не удастся устранить, обратитесь в *сервисный центр Xerox*. Специалистам *Горячей линии Xerox* потребуются сведения о характере проблемы, серийный номер устройства, код ошибки (если известен), а также название и местоположение компании.

Документация

Большинство ответов на ваши вопросы содержится в документации, содержащейся на *компакт-диске с программным обеспечением и документацией*, поставляемом вместе с аппаратом. Документация также содержится на веб-сайте www.xerox.com/support.

- **Руководство по установке** – содержит сведения об установке аппарата.
- **Руководство пользователя** (данный документ) – содержит инструкции и сведения обо всех режимах аппарата.
- **Руководство системного администратора** – содержит подробные инструкции и информацию о подключении устройства к сети и установке дополнительных компонентов.

Аппараты Xerox Phaser 3320DN/DNI обеспечивают высокое качество печати электронных документов. Доступ к функциям принтера с компьютера можно получить, установив соответствующий драйвер принтера. Различные драйверы принтера для данного аппарата содержатся на *компакт-диске с драйверами*. Последние версии драйверов также можно загрузить с веб-сайта Xerox www.xerox.com.

В данном разделе описаны указанные ниже вопросы.

- [Печать в системе Windows](#) на стр. 24
- [Приложение Xerox Easy Printer Manager \(EPM\)](#) на стр. 45
- [Программа настройки беспроводного подключения \(Phaser 3320DNI\)](#) на стр. 46
- [Приложение SetIP](#) на стр. 48
- [Печать в системе Macintosh](#) на стр. 49
- [Печать в системе Linux](#) на стр. 53
- [Печать в системе Unix](#) на стр. 55

Печать в системе Windows

Ниже приведен обзор процедуры печати и функций для среды Windows.

Установка программного обеспечения принтера

Возможна установка программного обеспечения принтера для локальной и сетевой печати. Чтобы установить программное обеспечение принтера на компьютер, выполните соответствующую процедуру установки в зависимости от используемой модели принтера.

Драйвер принтера – это программное обеспечение для связи компьютера с принтером. Процедура установки драйверов может отличаться в зависимости от используемой версии операционной системы. Перед началом установки закройте все приложения на ПК

Можно выбрать установку программного обеспечения для локального, сетевого принтера или принтера с беспроводным подключением – обычную или выборочную. Дополнительные сведения см. в [Руководстве системного администратора](#).

Локальный принтер

Локальным называется принтер, который напрямую подключен к компьютеру с помощью кабеля, например USB-кабеля. Если принтер подключен к сети, см. раздел [Принтер, подключенный к сети](#) на стр. 26.

Примечание. Если во время установки откроется окно "Мастер нового оборудования", нажмите **Заккрыть** или **Отмена**.

1. Убедитесь, что принтер подключен к компьютеру и включен.

2. Вставьте компакт-диск, входящий в комплект поставки, в дисковод для компакт-дисков. Компакт-диск автоматически запустится, откроется окно установки.

- Если окно установки не открылось, нажмите кнопку **Пуск** и выберите команду **Выполнить**. Введите команду **X:\Setup.exe**, заменив "X" буквой, соответствующей приводу компакт-дисков, и нажмите **ОК**.
- Если вы используете ОС Windows Vista, выберите **Пуск > Все программы > Стандартные > Выполнить**, и введите **X:\Setup.exe**. При появлении в Windows Vista окна *Автозапуск* щелкните **Выполнить Setup.exe** в поле **Установить или запустить программу**, а затем в окне "Контроль учетных записей пользователей" щелкните **Далее**.

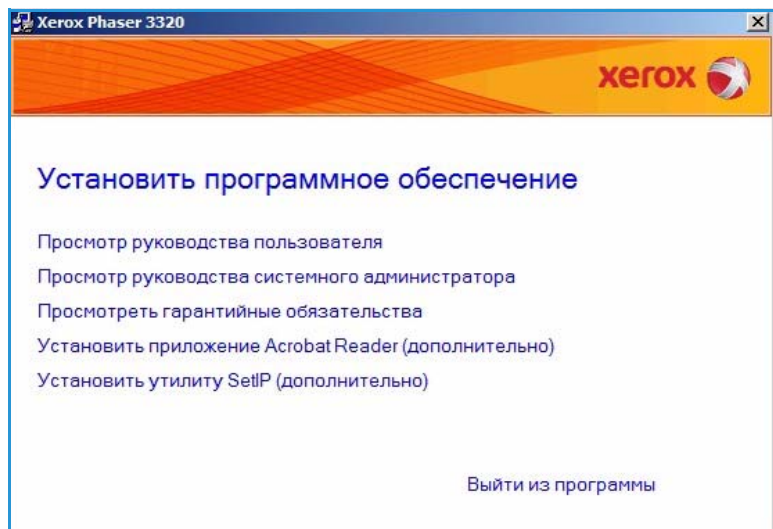

3. Выберите пункт **Установить программное обеспечение**.
4. Выберите вариант **Обычная установка для локального принтера** и следуйте инструкциям мастера для установки локального принтера.

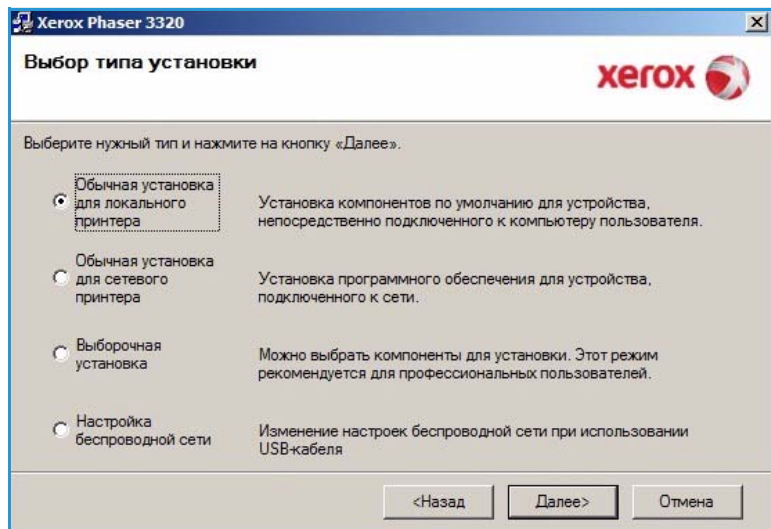

Если принтер еще не подключен к компьютеру, отобразится экран *Подключите устройство*. Подключите принтер и нажмите кнопку **Далее**.

Примечание. Если принтер будет подключен позднее, нажмите кнопку **Далее**, а в следующем окне – кнопку **Нет**. Начнется установка программного обеспечения. После завершения установки пробная страница печататься не будет.

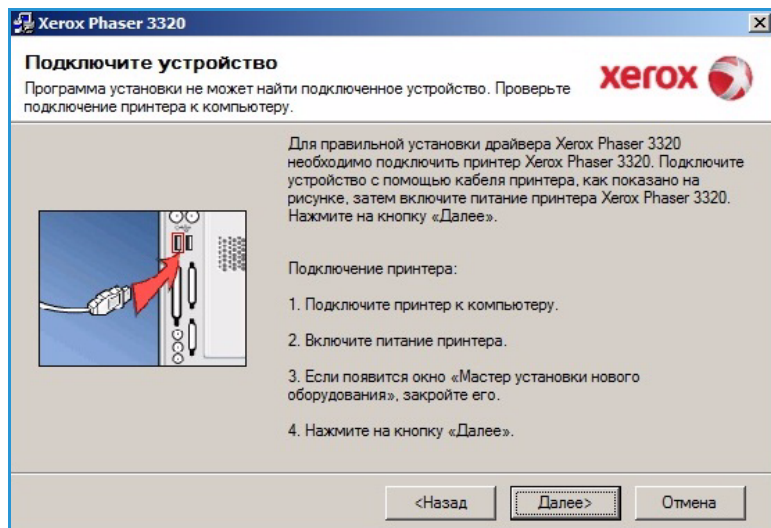

- После завершения установки нажмите кнопку **Готово**.

Если принтер подключен к компьютеру, будет распечатана страница *пробной печати*. Если *пробная печать* выполнена успешно, перейдите к разделу [Процедура печати](#) на стр. 34 в данном документе. Если печать не выполнена см. раздел [Поиск и устранение неисправностей](#) на стр. 97.

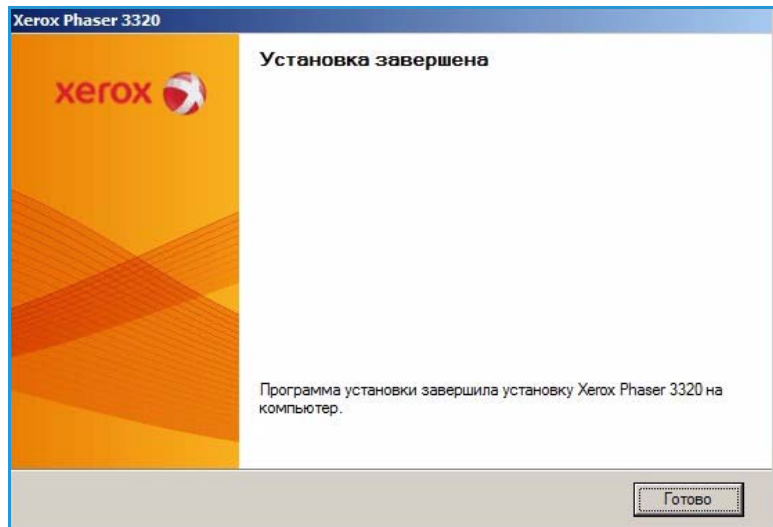

Принтер, подключенный к сети

Если вы хотите подключить принтер к сети, сначала необходимо настроить для принтера параметры TCP/IP. После назначения и проверки параметров TCP/IP можно выполнять установку программного обеспечения на каждый компьютер в сети.

- Убедитесь, что принтер подключен к компьютерной сети и включен. Полные инструкции по подключению к компьютерной сети см. в [Руководстве системного администратора](#).

- Вставьте компакт-диск, входящий в комплект поставки, в дисковод для компакт-дисков.

Компакт-диск должен запускаться автоматически, после чего откроется окно установки.

- Если окно установки не открылось, нажмите кнопку **Пуск** и выберите команду **Выполнить**. Введите команду **X:\Setup.exe**, заменив "X" буквой, соответствующей приводу компакт-дисков, и нажмите **ОК**.
- Если вы используете ОС Windows Vista, выберите **Пуск > Все программы > Стандартные > Выполнить**, и введите **X:\Setup.exe**. При появлении в Windows Vista окна *Автозапуск* щелкните **Выполнить Setup.exe** в поле **Установить или запустить программу**, а затем в окне "Контроль учетных записей пользователей" щелкните **Далее**.

- Выберите пункт **Установить программное обеспечение**.

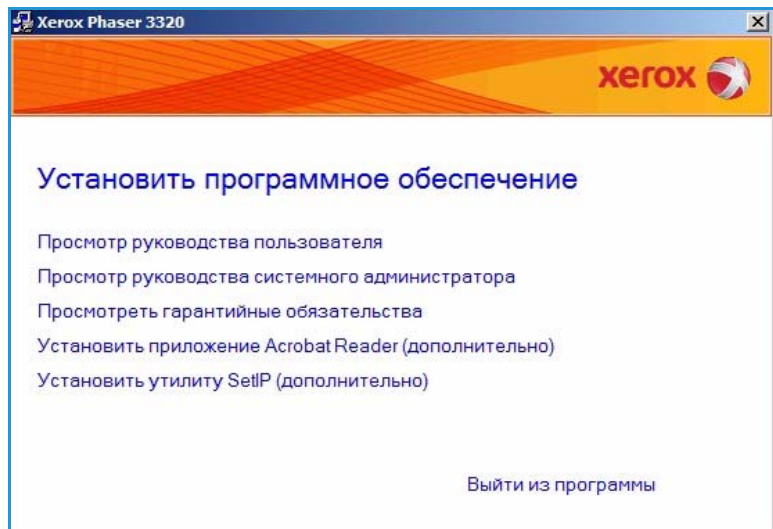

4. Нажмите **Обычная установка** для сетевого принтера и щелкните **Далее**.

Примечание. Инструкции по выборочной установке приведены в разделе **Выборочная установка** на стр. 29.

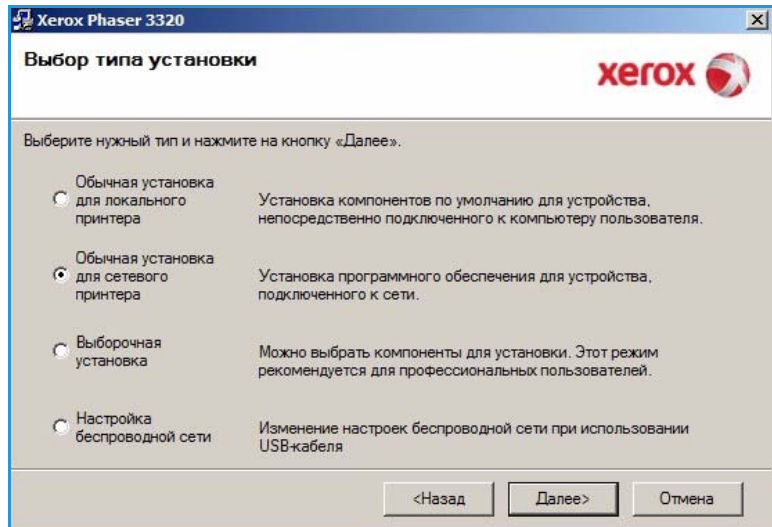

5. Выберите нужный **Порт принтера**. Если выбран порт **TCP/IP Port**, выберите нужный принтер в списке и нажмите **Далее**. Нажмите **Обновить**, чтобы обновить список. Чтобы выбрать другой порт, перейдите к следующему пункту. В противном случае следуйте инструкциям мастера установки.

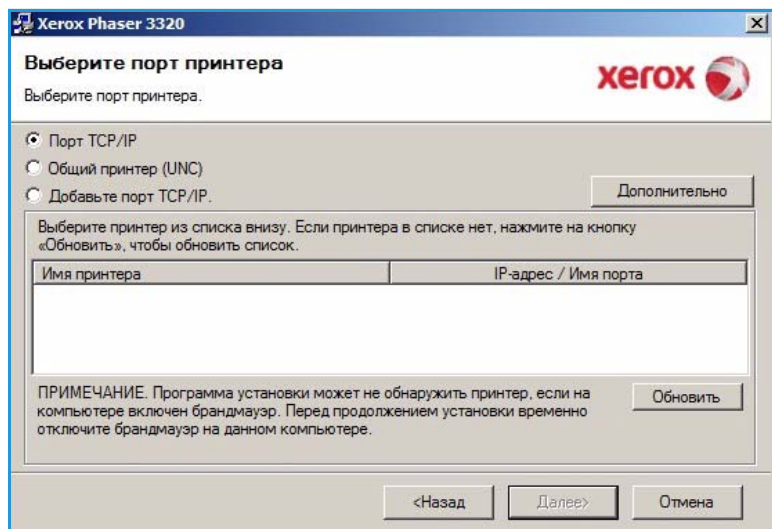

6. Выберите нужный *Порт принтера*. Если выбран **Общий принтер (UNC)**, введите имя сетевого принтера общего пользования и нажмите **Далее**. Чтобы выбрать другой порт, перейдите к следующему пункту. В противном случае следуйте инструкциям мастера установки.

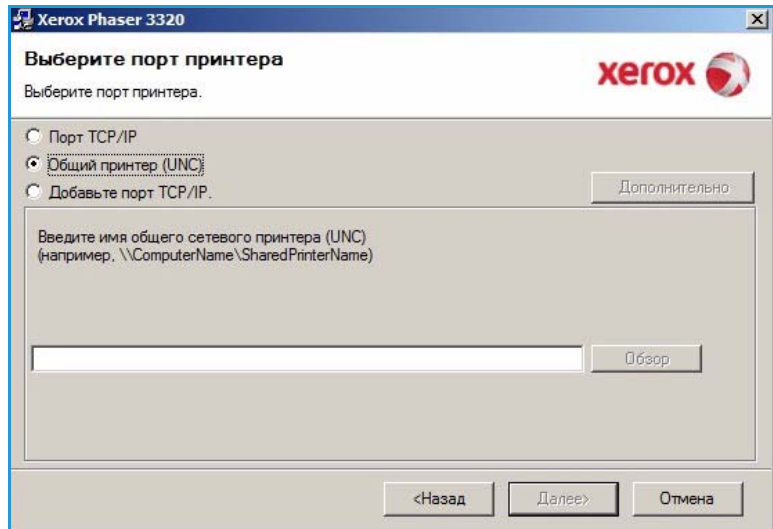

7. Если выбрано **Добавить порт TCP/IP**, введите *Имя принтера* или назначенный *IP-адрес* и имя порта для нужного устройства. Нажмите кнопку **Далее** и следуйте инструкциям мастера для установки принтера.

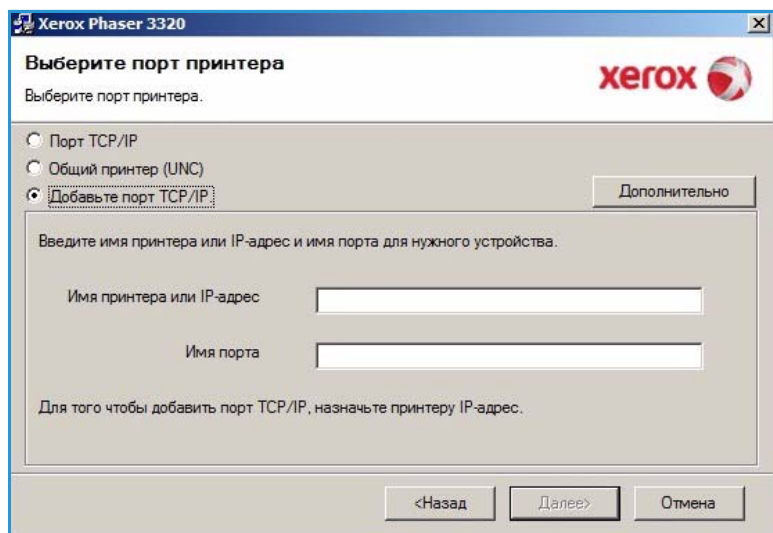

8. После завершения установки нажмите кнопку **Готово**.

Если принтер подключен к компьютерной сети, будет распечатана страница *пробной печати*. Если *пробная печать* выполнена успешно, перейдите к разделу [Процедура печати](#) на стр. 34 в данном документе. Если печать не выполнена см. раздел [Поиск и устранение неисправностей](#) на стр. 97.

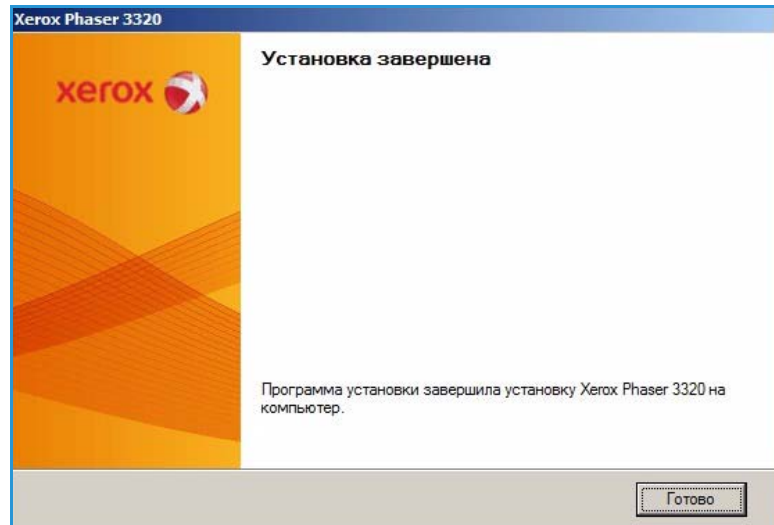

Выборочная установка

При выборочной установке можно выбрать отдельные компоненты программы для установки.

1. Убедитесь, что принтер подключен к компьютеру и включен.
2. Вставьте компакт-диск в дисковод компьютера. Компакт-диск должен завестись автоматически, после чего откроется окно установки.

- Если окно установки не открылось, нажмите кнопку **Пуск** и выберите команду **Выполнить**. Введите команду **X:\Setup.exe**, заменив "X" буквой, соответствующей приводу компакт-дисков, и нажмите **ОК**.

- Если вы используете ОС Windows Vista, выберите **Пуск > Все программы > Стандартные > Выполнить**, и введите **X:\Setup.exe**. При появлении в Windows Vista окна *Автозапуск* щелкните **Выполнить Setup.exe** в поле **Установить или запустить программу**, а затем в окне "Контроль учетных записей пользователей" щелкните **Далее**.

3. Выберите пункт **Установить программное обеспечение**.



4. Выберите **Выборочная установка**.
5. Нажмите кнопку **Далее**.

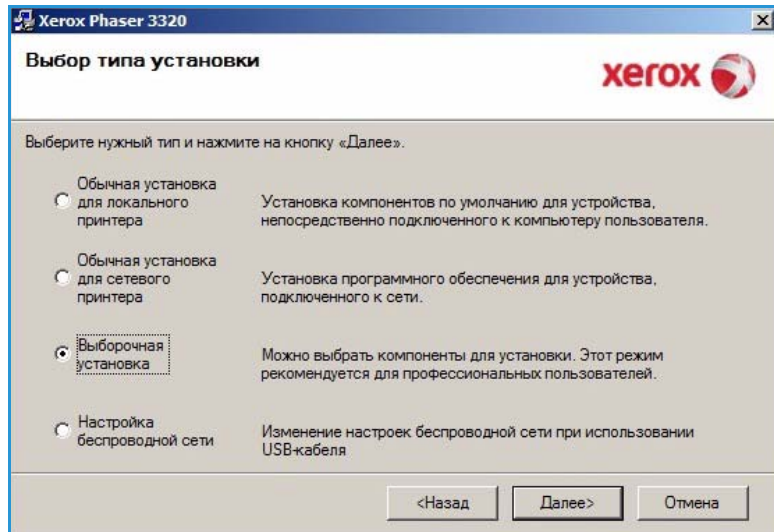

6. Выберите нужный **Порт принтера** и следуйте инструкциям по выбору принтера, или введите сведения о своем принтере. Нажмите кнопку **Далее**.

Примечание. Если принтер еще не подключен к компьютеру, отобразится экран "Подключение устройства"; переходите к следующему шагу.

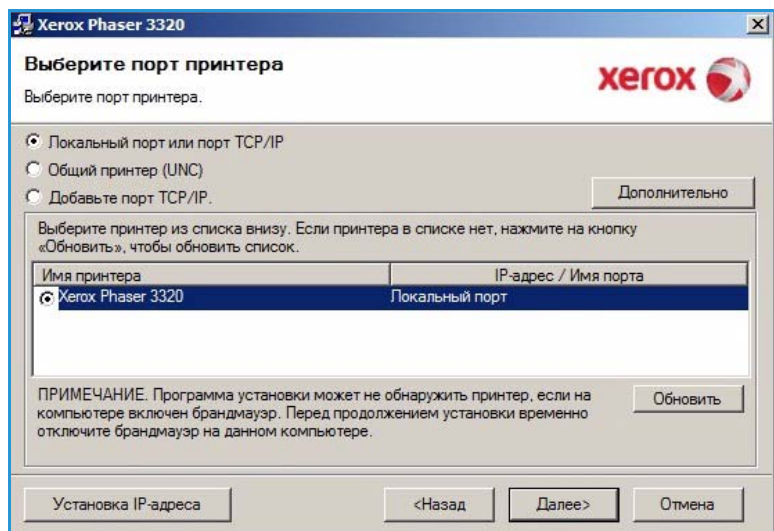

7. Подключите принтер и нажмите кнопку **Далее**. Если принтер будет подключен позднее, нажмите кнопку **Далее**, а в следующем окне – кнопку **Нет**. Начнется установка программного обеспечения. После завершения установки пробная страница печататься не будет.

Примечание. Показанное в данном Руководстве пользователя окно установки может отличаться в зависимости от модели аппарата и используемого интерфейса.

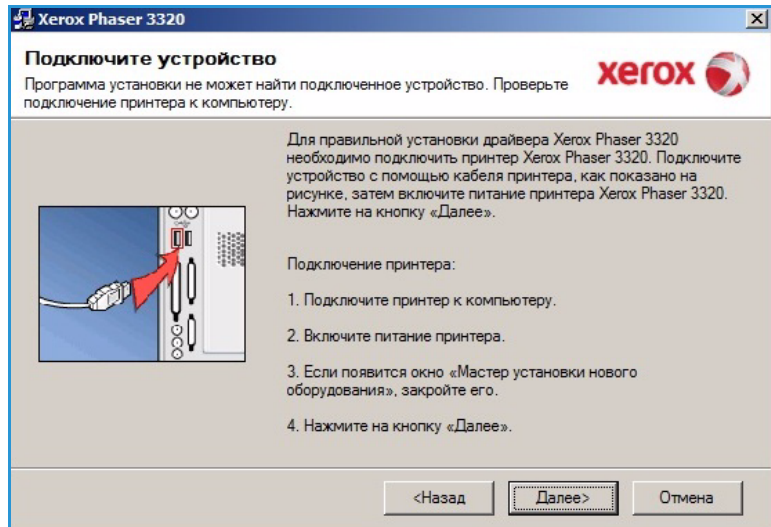

8. Выберите устанавливаемые компоненты и нажмите кнопку **Далее**. Папку для установки можно изменить, нажав кнопку **Обзор**.
9. После завершения установки появится окно с запросом о печати пробной страницы. Если вы решите распечатать пробную страницу, установите соответствующий флажок и нажмите кнопку **Далее**. В противном случае просто нажмите кнопку **Далее**.
10. Если пробная страница распечатана верно, нажмите **Да**. Если нет, нажмите **Нет**, чтобы повторить печать.

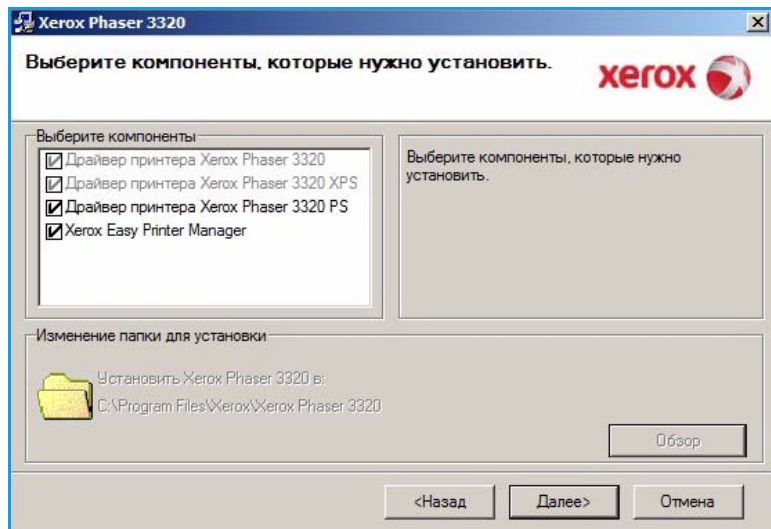

11. Нажмите кнопку **Готово**.

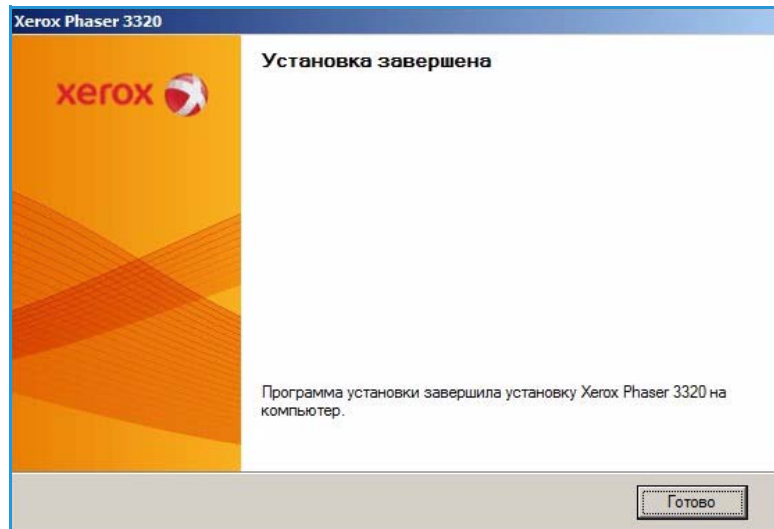

Принтер с беспроводным подключением (Phaser 3320DNI)

Если вы хотите подключить принтер к сети, сначала необходимо настроить для принтера параметры TCP/IP. После назначения и проверки параметров TCP/IP можно выполнять установку программного обеспечения на каждый компьютер в сети.

Примечание. Если для принтера выбрано беспроводное подключение, одновременное использование подключения через кабель не допускается.

1. Убедитесь, что аппарат подключен к компьютеру через кабель USB и включен. Полные инструкции по подключению к компьютерной сети см. в [Руководстве системного администратора](#).
2. Вставьте компакт-диск, входящий в комплект поставки, в дисковод для компакт-дисков.

Компакт-диск должен запускаться автоматически, после чего откроется окно установки.

- Если окно установки не открылось, нажмите кнопку **Пуск** и выберите команду **Выполнить**. Введите команду **X:\Setup.exe**, заменив "X" буквой, соответствующей приводу компакт-дисков, и нажмите **ОК**.



- Если вы используете ОС Windows Vista, выберите **Пуск > Все программы > Стандартные > Выполнить**, и введите **X:\Setup.exe**. При появлении в Windows Vista окна *Автозапуск* щелкните **Выполнить Setup.exe** в поле **Установить или запустить программу**, а затем в окне "Контроль учетных записей пользователей" щелкните **Далее**.
3. Выберите пункт **Установить программное обеспечение**.
 4. Выберите вариант **Настройка беспроводной сети** и следуйте инструкциям мастера для выбора и установки принтера.

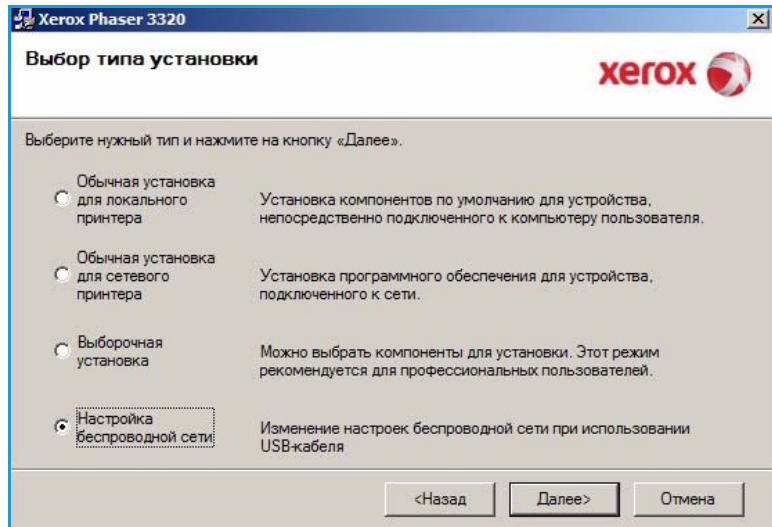

Если принтер еще не подключен к компьютеру, отобразится экран **Подключите устройство**. После подключения принтера нажмите **Далее** и следуйте инструкциям мастера для выбора и установки принтера.

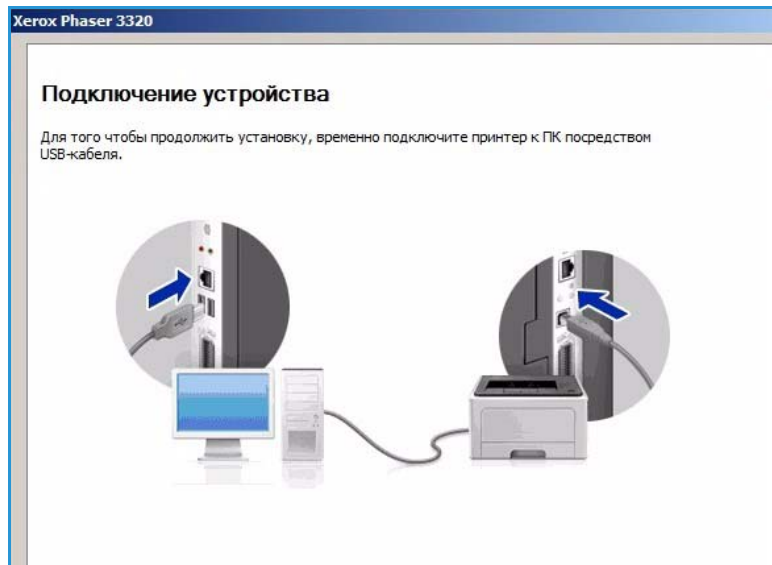

- После завершения установки нажмите кнопку **Готово**.

Если принтер подключен к компьютерной сети, будет распечатана страница *пробной печати*. Если *пробная печать* выполнена успешно, перейдите к разделу [Процедура печати](#) на стр. 34 в данном документе. Если печать не выполнена см. раздел [Поиск и устранение неисправностей](#) на стр. 97.

Дополнительные сведения см. в [Руководстве системного администратора](#).

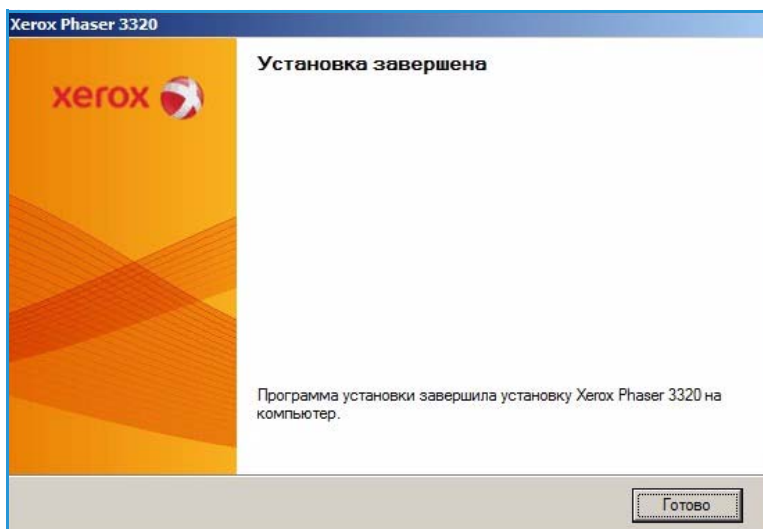

Процедура печати

Документы можно печатать с компьютера с помощью драйверов принтера, входящих в комплект поставки. Драйвер принтера должен быть установлен на каждом компьютере, использующем данный аппарат для печати.

Примечание. Некоторые параметры могут быть недоступны – это зависит от конфигурации вашего аппарата.

- Выберите команду **Печать** в используемом приложении.
- В раскрывающемся меню **Принтер: имя** выберите свой аппарат.
- Щелкните **Свойства** или **Предпочтения**, чтобы настроить параметры печати на отдельных вкладках. Дополнительные сведения см. в:

- [Вкладка "Основные"](#) на стр. 35
- [Вкладка "Бумага"](#) на стр. 38
- [Вкладка "Графика"](#) на стр. 39
- [Вкладка "Дополнительно"](#) на стр. 40
- [Вкладка Earth Smart](#) на стр. 43
- [Вкладка Xerox](#) на стр. 44

- Для подтверждения выбранных параметров нажмите кнопку **ОК**.
- Нажмите **ОК**, чтобы распечатать документ.

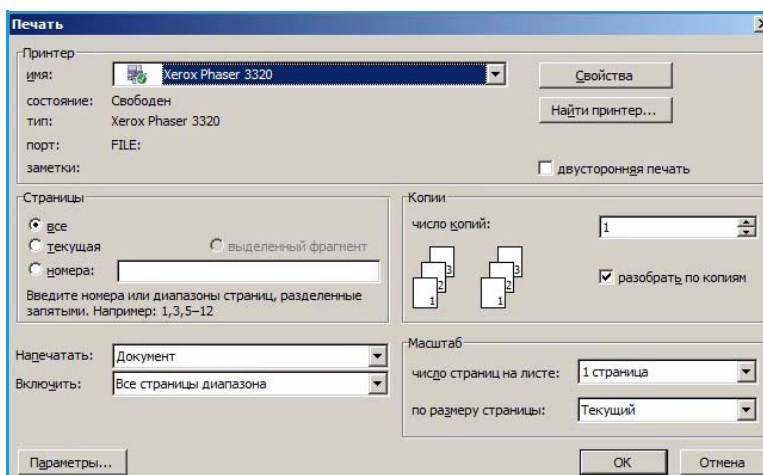

Вкладка "Основные"

На **Основные** можно выбрать режим печати и параметры настройки внешнего вида документа на отпечатке. В число этих параметров входят настройки ориентации, качества, настройки макета и 2-сторонней печати.

Примечание. Некоторые параметры могут быть недоступны – это зависит от модели и конфигурации вашего аппарата.

Режим печати

Раскрывающееся меню **Режим печати** позволяет выбирать различные типы работ.

Примечание. Могут быть доступны не все типы работ – это зависит от модели и конфигурации аппарата.

- **Обычный:** режим печати по умолчанию, используется для печати без сохранения файла печати в памяти.
- **Пробная печать:** используется при печати более чем одной копии работы. Позволяет сначала распечатать одну копию, а затем, после проверки – остальные.
- **Защищенная печать:** используется для печати конфиденциальных документов. В этом режиме во всплывающем окне для выполнения печати необходимо ввести имя задания, ID пользователя и 4-значный пароль. На аппарате этот пароль следует ввести еще раз, чтобы вывести работу на печать.

Печать защищенной работы

На аппарате:

1. Нажмите кнопку **Меню** на *панели управления*.
2. Кнопкой со **стрелкой вниз** выделите пункт **Управ.задан.** и нажмите кнопку **ОК**.
3. Кнопкой со **стрелкой вниз** выделите пункт **Сохран.задан.** и нажмите кнопку **ОК**.
4. Кнопкой со **стрелкой вниз** выделите нужное задание и нажмите кнопку **ОК**.
5. Введите свой 4-значный пароль, нажимая кнопку со **стрелкой вверх**, чтобы выбрать нужный номер, затем кнопкой со **стрелкой вправо** выберите ввод следующего номера.
6. Продолжайте нажимать кнопку со **стрелкой вверх**, чтобы выбрать номер, а затем – кнопку со **стрелкой вправо**, чтобы переходить к следующему номеру, пока не будут введены все 4 цифры.
7. Нажмите **ОК**.

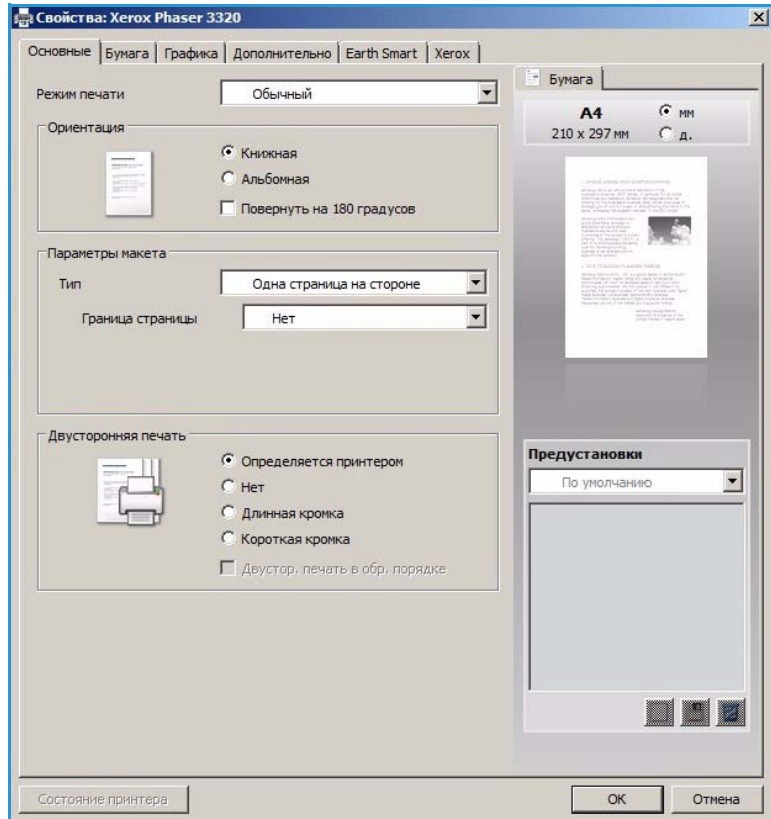

8. На экране появится пункт **Печать**. Если нажать кнопку со стрелкой вниз, то можно будет выбрать **Удалить** задание.
9. Чтобы распечатать задание, выберите пункт **Печать** и нажмите кнопку **ОК**.
10. На экране появится меню **Копии**. С помощью кнопки со стрелкой **вверх** выберите нужное число копий и нажмите кнопку **ОК**.
11. На экране появится меню **Печать** с выбранным параметром **Нет** – выберите с помощью кнопки со стрелкой **вниз**, чтобы выбрать пункт **Да**.
12. Нажмите кнопку **ОК**. Документ будет распечатан.

Ориентация

Ориентация: позволяет выбрать направление печати информации в документе.

- **Книжная:** печать в поперечном направлении, в стиле письма.
- **Альбомная:** печать в продольном направлении, в стиле ведомости.
- **Повернуть на 180 градусов:** Поворот страницы на 180 градусов.

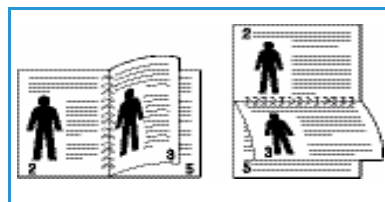

Параметры макета

Параметры макета: выбор различной компоновки отпечатков и и рамки для страниц.

Тип:

Можно выбрать число страниц, которые будут распечатаны на одном листе бумаги. Чтобы распечатать больше одной страницы на листе, размер страниц будет уменьшен, а страницы будут расположены на листе в заданном пользователем порядке.

- **Одна страница на стороне:** эта настройка используется, если компоновку менять не нужно.
- **Несколько страниц на стороне:** эта настройка используется, если нужно распечатать несколько страниц на каждой стороне. На одной стороне можно распечатать до 16 страниц. Следует указать число страниц, которые нужно распечатать на каждой стороне, их расположение и необходимость печати границ.

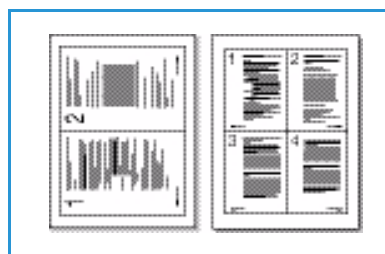

- **Печать плаката:** этот режим используется для разделения одностраничного документа на 4, 9 и 16 сегментов. Каждый сегмент будет распечатан на отдельном листе, затем распечатанные листы можно склеить с образованием одного плаката. Выберите **Плакат 2x2**, чтобы распечатать 4 листа, **Плакат 3x3**, чтобы распечатать 9 листов, или **Плакат 4x4**, чтобы распечатать 16 листов. Затем следует указать размеры наложения в мм или дюймах.

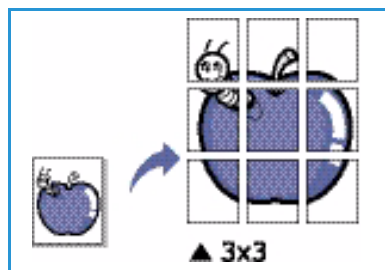

- **Печать брошюры:** этот режим позволяет распечатать документ на обеих сторонах листов и отсортировать страницы таким образом, что бумагу после печати можно будет сложить пополам с образованием брошюры.

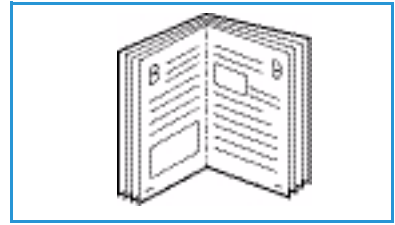

Граница страницы

Можно выбрать печать рамки вокруг каждой страницы. В раскрывающемся меню можно выбрать несколько типов линий и уголков, а также метки кадрирования.

Двусторонняя печать

Печать можно выполнить на обеих сторонах листа. Перед печатью следует решить каким образом документ будет ориентирован.

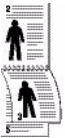
- **Определяется принтером:** если задан этот вариант, то настройки печати определяются настройками, заданными на *панели управления* принтера.
- **Нет:** документ будет распечатан на одной стороне.
- **Длинная кромка**  : обычная компоновка, используемая в переплетенных книгах.
- **Короткая кромка**  : такая компоновка часто используется в календарях.
- **Двустор. печать в обр. порядке:** документ печатается на двух сторонах листа, изображение на второй стороне разворачивается на 180 градусов.

Вкладка "Бумага"

Параметры вкладки **Бумага** используются для настройки основных параметров бумаги при задании свойств принтера.

Количество копий

Позволяет выбрать число копий, которые будут распечатаны. Можно выбрать от 1 до 999 копий.

Параметры бумаги

- **Размер:** указание формата бумаги, на которой будет выполняться печать. Если нужный формат не указан в поле **Размер** следует выбрать пункт **Правка**. В окне *Параметры нестандартного размера бумаги* задайте нужный формат бумаги и нажмите кнопку **ОК**. Сделанная настройка появится в списке, и ее можно будет выбрать.
- **Источник:** эта настройка используется для выбора лотка для бумаги. *Обходной лоток* используется для печати на специальных материалах, например, на конвертах и прозрачных пленках. Если в качестве источника бумаги задано **Автовыбор**, принтер выбирает источник бумаги автоматически на основе запрошенного формата.
- **Тип:** настройка **типа**, соответствующего типу бумаги, загруженной в выбранный лоток. Это позволит добиться наилучшего качества печати. При печати на конвертах следует убедиться, что выбрана вкладка **Конверт**, а нужные конверты загружены в *обходной лоток*.
- **Дополнительно:** дополнительные параметры бумаги, позволяющие выбрать различные источники бумаги для первой страницы документа. В раскрывающемся списке следует выбрать лоток, содержащий нужную бумагу.

Параметры масштабирования

Эта функция позволяет вручную или автоматически выполнять масштабирование работы на странице.

- **По размеру страницы** масштабирование работы печати в соответствии с выбранным форматом бумаги, независимо от размера цифрового документа.
- **Проценты:** эта функция используется для изменения содержимого страницы так, чтобы оно было распечатано в большем или меньшем размере. Коэффициент масштабирования следует ввести в поле **Проценты**.

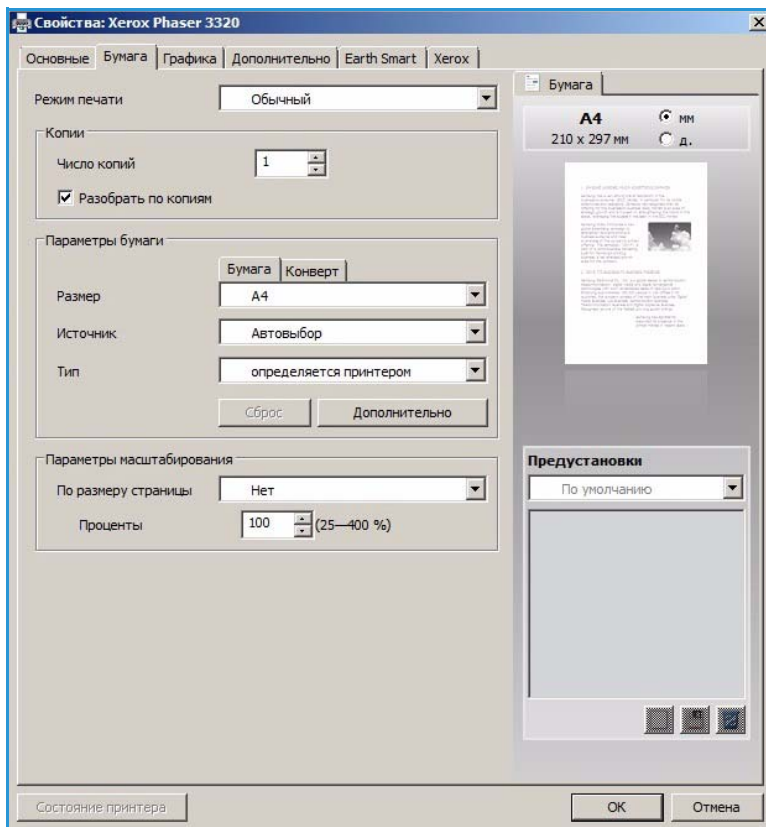

Вкладка "Графика"

Описанные ниже параметры используются для настройки качества отдельных работ печати.

Качество

Этот параметр служит для выбора настройки качества.

- **Высшее:** эта настройка используется для печати графики и фотографий.
- **Стандарт:** используется для печати текста и штриховой графики.

Шрифт/текст

- **Затемнить текст:** эта функция используется для выбора уровня затемнения, применяемого к тексту в документе.
- **Печатать весь текст черным:** этот флажок следует установить, чтобы весь текст в документе был отпечатан в черном цвете, независимо от цвета на экране.
- **Дополнительно:** используется для настройки параметров шрифтов. Шрифты True Type могут быть загружены как контурные или растровые изображения, или распечатаны как графика. Выберите параметр **Использовать шрифты принтера** если загрузка шрифтов не требуется и следует использовать шрифты принтера.

Экономия тонера

Эта функция позволяет продлить срок службы *принт-картриджа* и снизить стоимость печати одной страницы. При этом качество печати существенно не снижается.

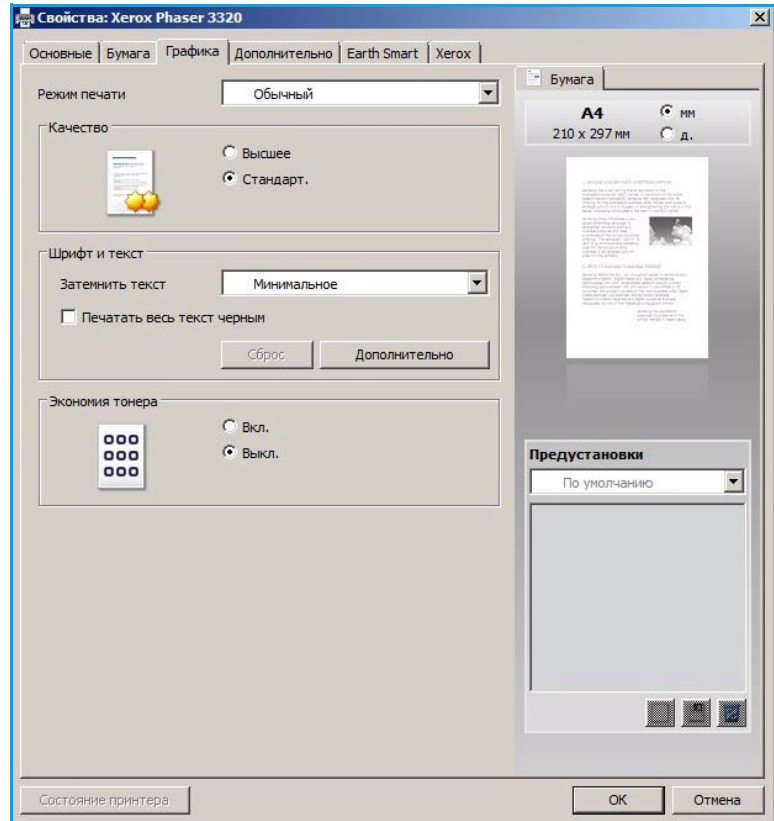

Вкладка "Дополнительно"

На этой вкладке можно выбрать **Дополнительные** параметры вывода, например, *водяные знаки* или *наложенный текст*.

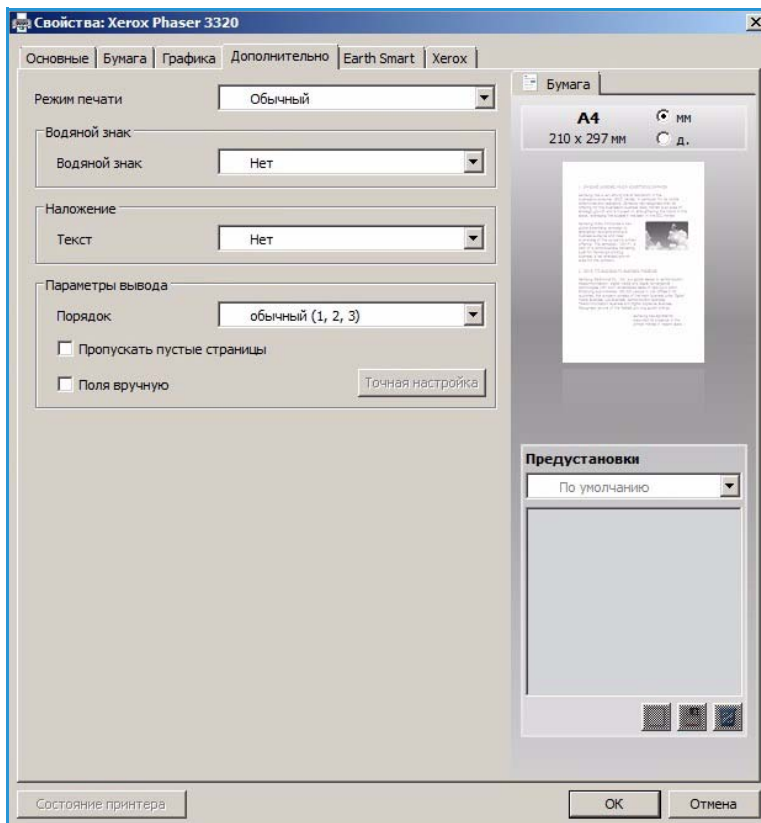

Водяной знак

Эта функция обеспечивает печать текст поверх изображения на документе. В ПО принтера предусмотрено несколько заранее заданных *водяных знаков*. Эти знаки можно изменить, также можно добавлять новые водяные знаки.

Использование существующего водяного знака

В раскрывающемся списке выберите нужный **водяной знак**. Выбранный водяной знак будет отображен на изображении предпросмотра.

Создание водяного знака

1. Выберите **Правка** в раскрывающемся списке водяных знаков. Откроется окно **Правка водяного знака**.
2. Введите текстовое сообщение в поле текста водяного знака. Можно ввести до 40 знаков. Введенный текст будет отображен в предыдущем окне. Если установлен флажок **Только первая страница**, водяной знак будет печататься только на первой странице.
3. Выбор параметров водяного знака. Можно выбрать **имя, стиль, размер шрифта** или **оттенок** в разделе **Параметры шрифта**, а также задать угол наклона водяного знака в разделе **Наклон текста**.
4. Нажмите **Добавить**, чтобы добавить этот водяной знак в список.
5. По завершении правки нажмите кнопку **ОК**.

Изменение водяного знака

1. Выберите **Правка** в раскрывающемся списке *водяных знаков*. Откроется окно **Правка водяного знака**.
2. Выберите водяной знак, который нужно изменить в списке **Текущие водяные знаки** и измените *текст водяного знака*.
3. Нажмите **Обновить**, чтобы сохранить изменения.
4. По завершении правки нажмите кнопку **ОК**.

Удаление водяного знака

1. Выберите **Правка** в раскрывающемся списке *водяных знаков*. Откроется окно **Правка водяного знака**.

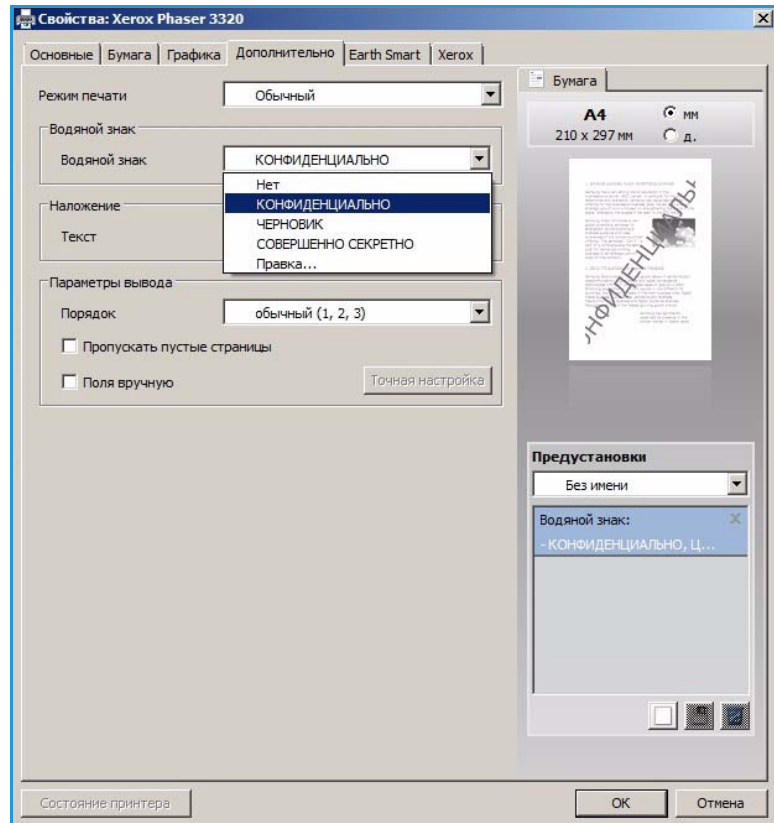

2. Выберите водяной знак, который нужно удалить в списке **Текущие водяные знаки** и нажмите кнопку **Удалить**.
3. Нажмите **ОК**.

Наложение

Наложение, это текст или изображения, сохраненные на жестком диске компьютера в специальном файловом формате, допускающем печать на любом документе. Наложения часто используются вместо заранее распечатанных бланков и фирменной бумаги.

Примечание. Эта функция доступна только при использовании драйвера принтера PCL6.

Создание нового наложения для страницы

Чтобы использовать наложение для страницы, наложение, содержащее логотип или другое изображение сначала необходимо создать.

1. Создание или открытие документа, содержащего текст или изображение для использования в новом наложении. Расположите элементы таким образом, как они должны быть распечатаны в виде наложения.
2. Выберите **Правка** в раскрывающемся списке *Наложение*. Откроется окно **Правка наложения**.
3. Выберите пункт **Создать** и введите имя в поле *Имя файла*. При необходимости следует указать *путь назначения*.
4. Нажмите кнопку **Сохранить**. Новое имя появится в поле **Список наложений**.
5. Нажмите **ОК**.

Примечание. Формат документа с наложением должен совпадать с форматом печатаемых документов. Не следует создавать наложения с водяным знаком.

6. Нажмите **ОК** на вкладке **Дополнительно**.
7. Нажмите **ОК**, в основном окне **Печать**.
8. Появится сообщение *Вы уверены?* Для подтверждения нажмите кнопку **Да**.

Использование наложения для страницы

1. В раскрывающемся списке выберите нужное **наложение**.
Если нужный файл не отображен в *списке наложений*, нажмите кнопку **Правка**, затем нажмите **Загрузить наложение** и выберите **файл наложения**.
Если файл наложения сохранен на внешнем носителе, вы также можете загрузить его при доступе к окну *загрузки наложения*.
После выбора файла нажмите кнопку **Открыть**. Файл появится в поле *Список наложений* и его можно будет распечатать. Выберите наложение в поле *Список наложений*.
2. При необходимости выберите **Подтверждать наложение при печати**. Если этот флажок установлен, окно с запросом на подтверждение печати наложения вместе с документом будет появляться при каждой отправке документа на печать.
Если этот флажок не установлен, и выбрана печать наложения, наложение будет автоматически распечатано вместе с документом.
3. Нажмите **ОК**.

Удаление наложения для страницы

1. Выберите **Правка** в раскрывающемся списке *Наложение*. Откроется окно **Правка наложения**.
2. Выберите наложение, которое нужно удалить в поле **Список наложений**.
3. Нажмите **Удалить наложение**. При появлении запроса на подтверждение нажмите **Да**.
4. Нажмите **ОК**.

Параметры вывода

В раскрывающемся списке выберите нужный порядок печати:

- **Обычный (1, 2, 3)**: распечатываются все страницы.
- **Обратный (3, 2, 1)**: печать всех страниц в обратном порядке.
- **Нечетные страницы**: печать только нечетных страниц документа.
- **Четные страницы**: печать только четных страниц документа.

Установите флажок **Пропускать пустые страницы**, если вы не хотите распечатывать пустые страницы.

Чтобы добавить поле переплета, установите флажок **Поля вручную** и выберите пункт **Точная настройка**, чтобы задать положение и величину поля переплета.

Вкладка Earth Smart

На вкладке **Earth Smart** представлены функции, обеспечивающие сокращение потребления энергии и бумаги в процессе печати. Вкладка также дает визуальное представление о достигнутой экономии.

Тип

Раскрывающийся список **Тип** используется для выбора основного параметра **Earth Smart** для данного принтера.

- **Нет**: параметры экономии энергии или бумаги не выбраны.
- **Печать Earth Smart**: при выборе этого параметра можно настроить режимы **2-сторонняя печать**, **Макет**, **Пропускать пустые страницы** и **Экономия тонера** согласно потребностям.

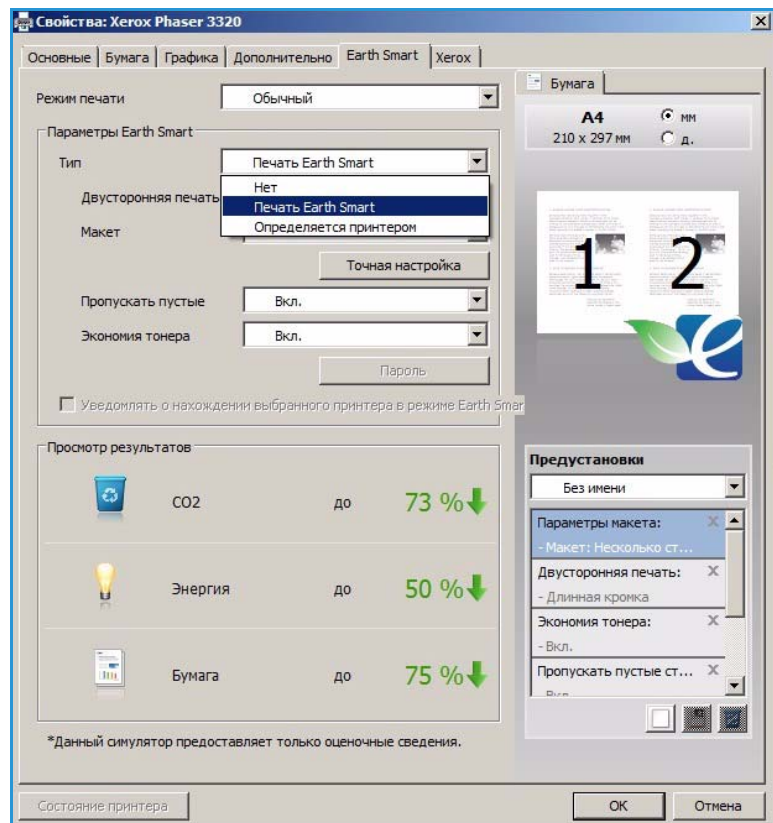

Определяется принтером. При выборе этого параметра автоматически действуют настройки принтера по умолчанию.

Просмотр результатов

На этом участке вкладки **Earth Smart** отображается визуальное представление экономии энергии и бумаги, достигнутой за счет выбранных параметров.

Вкладка Xerox

На этой вкладке приведена информация о версии ПО и авторских правах, а также ссылки на драйверы и загрузки, заказ расходных материалов и веб-сайт Xerox.

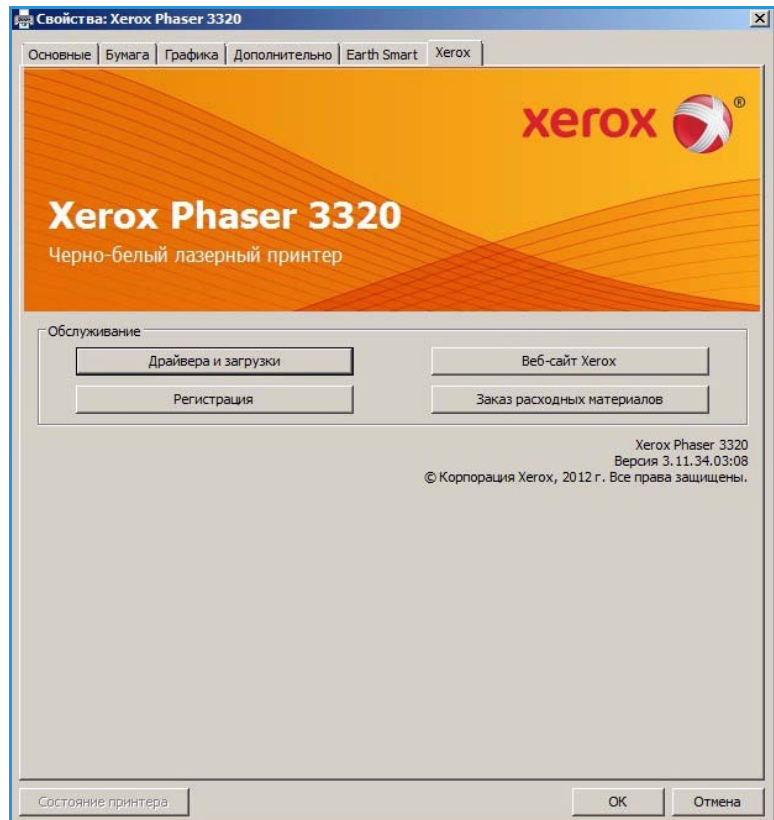

Приложение Xerox Easy Printer Manager (EPM)

Xerox Easy Printer Manager является приложением для ОС Windows, с помощью которого можно управлять настройками аппарата Xerox из одного места. Xerox Easy Print Manager (EPM) удобно сочетает в одном месте доступ к настройкам аппарата, среде печати и запуску приложений, например, Интернет-служб CentreWare IS. Все эти функции обеспечивают возможность удобного использования устройств Xerox.

Дополнительные сведения об использовании приложения Easy Printer Manager см. в руководстве Xerox Phaser 3320DN/DNI Utilities Guide (на английском языке), которое можно загрузить на веб-сайте Xerox.com.

Программа настройки беспроводного подключения (Phaser 3320DNI)

Чтобы настроить беспроводное подключение при установке Phaser 3320DNI можно воспользоваться **Wireless Setting** (программой настройки беспроводного подключения), которая автоматически устанавливается вместе с драйвером принтера.

Примечание. Если для принтера выбрано беспроводное подключение, одновременное использование подключения через кабель не допускается.

Чтобы открыть программу:

- Нажмите *Пуск > Программы (или Все программы) > Принтеры Xerox > Xerox Phaser 3320DNI > Wireless Setting Program*.

1. Подключение принтера к компьютеру USB-кабелем.

Примечание. Во время установки принтер должен быть на некоторое время подключен через кабель USB.

2. Нажмите кнопку **Далее**.

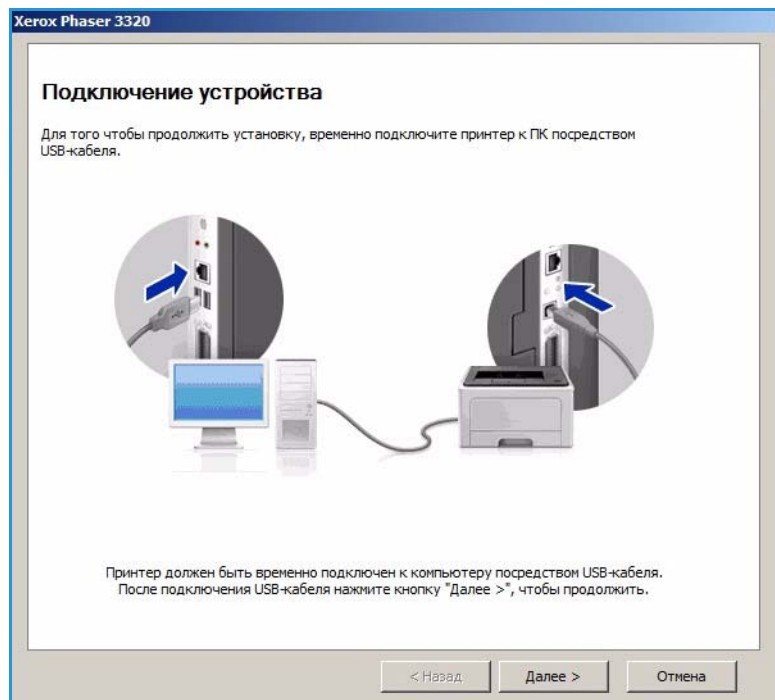

- После того как аппарат будет подключен к компьютеру через кабель USB, программа начнет поиск данных беспроводной сети.

Примечание. При этом, для того чтобы получить доступ к показанному экрану может потребоваться выбрать программу повторно.

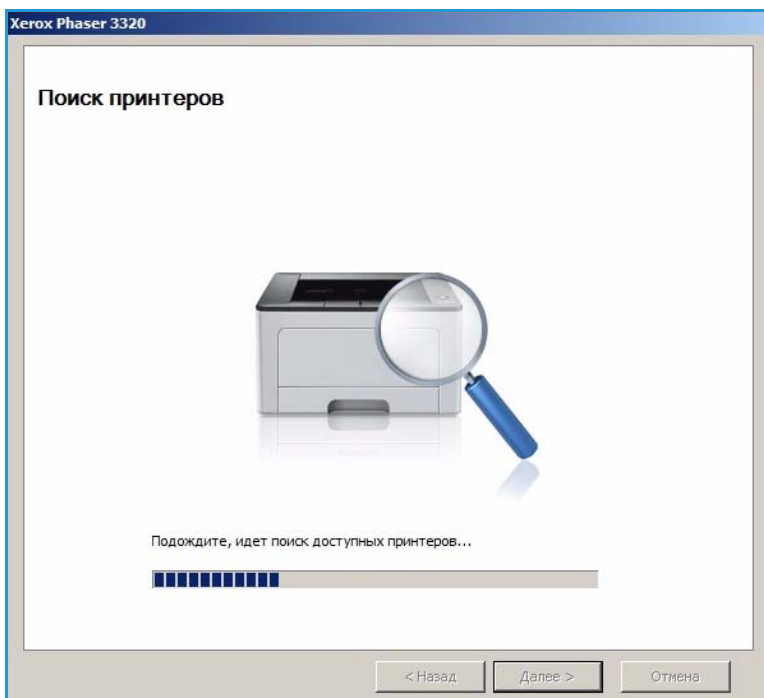

- После завершения поиска на экране появится *Сведения о сетевых настройках*.
- Если вы хотите изменить эти настройки, нажмите **Далее**.

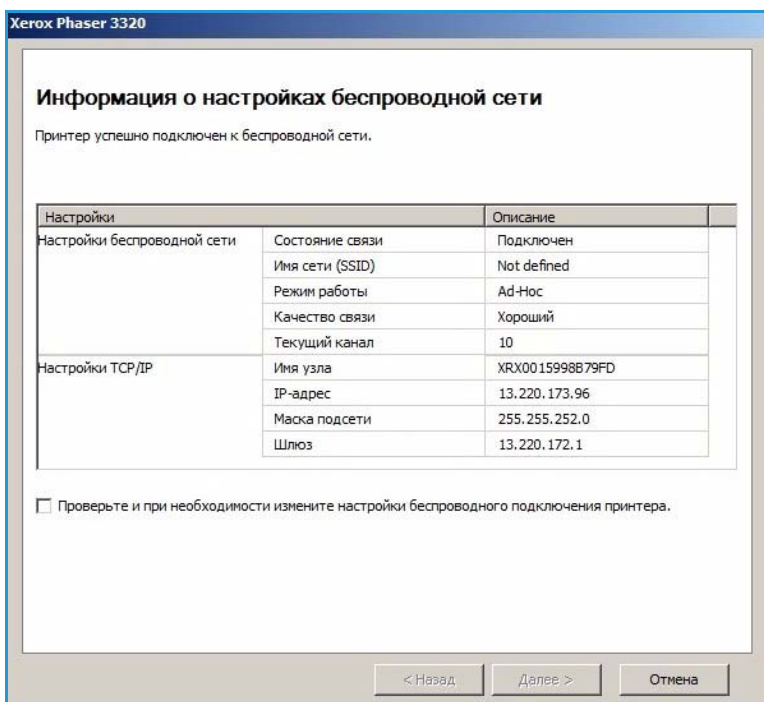

Приложение SetIP

Программа SetIP, это сервисное приложение, позволяющее выбрать сетевой интерфейс и вручную настроить адреса для использования с протоколом TCP/IP. Эта программа находится на компакт-диске с программным обеспечением, который входит в комплект поставки принтера.

Дополнительные сведения об использовании приложения SetIP см. в руководстве [Xerox Phaser 3320DN/DNI Utilities Guide](#) (на английском языке), которое можно загрузить на веб-сайте [Xerox.com](#).

Печать в системе Macintosh

В данном разделе описывается печать в среде Macintosh. Перед печатью необходимо настроить окружение печати. См. [Руководство системного администратора](#).

Smart Panel, это приложение, которое выполняет мониторинг и информирует пользователя о состоянии аппарата, а также позволяет выполнять настройку его параметров. *Smart Panel* устанавливается автоматически при установке ПО аппарата.

Печать документа

При печати документов в среде Macintosh необходимо устанавливать настройки драйвера принтера в каждом приложении. Для печати на компьютере с ОС Macintosh следует выполнить следующие действия.

1. Откройте документ, который необходимо напечатать.
2. Откройте меню **File** (Файл) и нажмите кнопку **Page Setup** (Настройка страницы) (**Document Setup** в некоторых приложениях).
3. Настройте нужные параметры *формата бумаги, ориентации и масштабирования* и другие параметры. Убедитесь, что выбран нужный аппарат и нажмите **ОК**.
4. Откройте меню **File** (Файл) и нажмите кнопку **Print** (Печать).
5. Укажите количество копий и выберите нужные страницы.
6. Выберите **Print** (Печать).

Изменение настроек принтера

Можно использовать дополнительные режимы аппарата.

Откройте приложение и выберите в меню **File** (Файл) пункт **Print** (Печать). Имя устройства в окне свойств может отличаться в зависимости от модели аппарата. В остальном окна свойств различных устройств похожи.

Примечание. Значения параметров могут различаться в зависимости от модели принтера и версии Mac OS.

Макет

Параметры на вкладке **Layout** (Макет) определяют расположение документа на странице. Можно печатать несколько страниц на одном листе бумаги.

Графика

На вкладке **Graphics** (Графика) можно задать **Resolution** (Разрешение). Для доступа к графическим функциям выберите пункт **Graphics** (Графика) в списке **Orientation** (Ориентация).

Разрешение

Опция Resolution (Разрешение) позволяет указать разрешение печати. Чем выше разрешение, тем более четкими будут символы и графика. При увеличении разрешения время печати может возрасти.

Бумага

Настройка **Paper Type** (Тип бумаги) должна соответствовать бумаге, загруженной в лоток, выбранный для печати. Это позволит добиться наилучшего качества печати. При загрузке нестандартного материала для печати выберите соответствующее значение.

Функции принтера

На вкладке **Printer Features** (Функции принтера) можно настроить **Reverse Duplex Print** (Двустороннюю печать с поворотом). Чтобы получить доступ к указанным ниже функциям, выберите **Printer Features** (Функции принтера) в раскрывающемся списке **Orientation** (Ориентация).

- **Reverse Duplex Printing** (Двусторонняя печать с поворотом): документ печатается на двух сторонах листа, изображение на второй стороне разворачивается на 180 градусов.

Режим экономии тонера

Эта функция позволяет продлить срок службы *принт-картриджа* и снизить стоимость печати одной страницы. При этом качество печати существенно не снижается.

- **On** (Включено): при выборе этого значения для печати страниц документа используется меньше тонера.
- **Off** (Выключено): выберите это значение, если при печати документа экономить тонер не нужно.

Печать нескольких страниц на одной стороне

Можно напечатать несколько страниц на одном листе бумаги. Эта функция позволяет экономить средства при печати черновиков.

1. Откройте приложение и выберите в меню **File** (Файл) пункт **Print** (Печать).
2. Выберите **Layout** (Макет) в раскрывающемся списке **Orientation** (Ориентация). В раскрывающемся списке **Pages per Sheet** (Страниц на листе) выберите количество страниц, которые будут распечатаны на одном листе бумаги.
3. Выберите один из вариантов, который нужно использовать.
4. Выберите **Print** (Печать). Аппарат распечатает указанное число страниц на одном листе бумаги.

2-сторонняя печать

Печать можно выполнить на обеих сторонах листа. Перед печатью в двустороннем режиме выберите расположение переплета в документе.

1. Из приложения Macintosh выберите в меню **File** (Файл) приложения пункт **Print** (Печать).
2. Выберите **Layout** (Макет) в раскрывающемся списке **Orientation** (Ориентация).
3. Выберите ориентацию оригинала в пункте **Two Sided Printing** (2-сторонняя печать):
 - **Long-Edge Binding** (Переплет по длинной кромке): обычный макет страницы. Используется для печати книг.
 - **Short-Edge Binding** (Переплет по короткой кромке): этот вариант часто используется для печати календарей.
4. задайте другие нужные параметры и нажмите **Print** (Печать).

Использование Smart Panel

Если в процессе работы произошла ошибка, ее можно проверить с помощью *Smart Panel*. *Smart Panel* также можно запустить вручную:

- **Для Mac OS 10.5:** Выберите *Print & Fax* (Печать и факс) в меню *System Preferences* (Системные предпочтения) > *откройте Printer Queue...* (Очередь принтера) > *служебной программы принтера*.
- **For Mac OS 10.6:** Выберите *Print & Fax* (Печать и факс) в *System Preferences* (Системные предпочтения) > *откройте Printer Queue...* (Очередь печати) > *Printer Setup* > *Utility* (служебная программа настройки принтера) > *откройте Printer Utility* (служебную программу принтера).

Печать в системе Linux

Печать из приложений

Существует много приложений Linux, из которых можно печатать с помощью системы печати CUPS (Common UNIX Printing System). Данный аппарат поддерживает печать из любых приложений такого рода.

1. Откройте приложение и выберите в меню **File** (Файл) пункт **Print** (Печать).
2. Выберите команду **Print** (Печать) напрямую с помощью средства `lpr`.
3. В окне программы LPR GUI выберите из списка устройств название модели используемого аппарата и нажмите кнопку **Properties** (Свойства).
4. Измените свойства работы печати в следующих четырех вкладках в верхней части окна.
 - **General** (Общие): на этой вкладке можно указать формат, тип бумаги, а также ориентацию документов. Там же можно включить режим 2-сторонней печати (для такой печати требуется установка дополнительного блока 2-сторонней печати), нумерацию страниц, добавить титульные лист в конце в начале работы.
 - **Text** (Текст): на этой вкладке можно настроить поля страницы и параметры текста, например интервалы или столбцы.
 - **Graphics** (Графика): выбор настроек, используемых при печати файлов изображений, например настроек передачи цвета, размера изображения и его расположения.
 - **Advanced** (Дополнительно): на этой вкладке можно указать разрешение печати, источник бумаги и выходной лоток.
5. Нажмите кнопку **Apply** (Применить), чтобы применить внесенные изменения и закрыть окно **Properties** (Свойства).
6. Чтобы начать печать, в окне LPR GUI нажмите кнопку **OK**.
Появится окно печати, которое служит для отслеживания состояния работы печати.

Печать файлов

Аппарат позволяет печатать файлы различных типов стандартным для системы CUPS способом – непосредственно из командной строки. Тем не менее, пакет драйверов заменяет стандартное средство `lpr` значительно более удобной программой LPR GUI.

Для печати документа выполните следующие действия.

1. В командной строке Linux введите команду `lpr <имя_файла>` и нажмите клавишу **Enter** (Ввод). Откроется окно **LPR GUI**.
2. Если ввести только `lpr` и нажать **Enter** (Ввод), сначала будет открыто окно **Select file(s) to print** (Выберите файл для печати). Просто выберите файлы, которые требуется напечатать, и нажмите кнопку **Open** (Открыть).
3. В окне **LPR GUI** выберите нужное устройство из списка и измените свойства работы печати.
4. Чтобы начать печать, нажмите кнопку **OK**.

Настройка свойств принтера

В окне **Printer Properties** (Свойства принтера), доступном из окна **Printers configuration** (Настройка принтеров), можно изменить различные свойства устройства, используемого в качестве принтера.

1. Откройте средство **Unified Driver Configurator** (Общее средство конфигурации драйверов). При необходимости перейдите в окно **Printers configuration** (Конфигурация принтеров).
2. Выберите нужный аппарат в списке и нажмите кнопку **Properties** (Свойства).
3. Откроется окно **Printer Properties** (Свойства принтера).

Окно включает пять вкладок:

- **General** (Общие): изменение имени и расположения принтера. Имя, заданное на этой вкладке, отображается в списке принтеров в окне **Printers configuration** (Настройка принтеров).
 - **Connection** (Подключение): просмотр доступных портов и выбор другого порта. При переключении с порта USB на параллельный порт и наоборот необходимо изменить порт устройства на этой вкладке.
 - **Driver** (Драйвер): просмотр драйверов и выбор другого драйвера устройства. выбрав пункт **Options** (Параметры), можно задать настройки аппарата по умолчанию.
 - **Jobs** (Работы): отображение списка работ печати. Кнопка **Cancel job** (Отмена работы) предназначена для отмены выбранной работы. Если установлен флажок **Show completed jobs** (Показать завершённые работы), то в списке отображаются также и выполненные работы.
 - **Classes** (Классы): отображение класса, к которому относится данный аппарат. Кнопка **Add to Class** (Добавить в класс) позволяет добавить устройство к тому или иному классу, кнопка **Remove from Class** (Удалить из класса) – удалить аппарат из выбранного класса.
4. Нажмите кнопку **OK**, чтобы применить внесенные изменения и закрыть окно **Printer Properties** (Свойства принтера).

Печать в системе Unix

Печать файлов

После установки принтер, выберите файл с изображением, текстом или PS, который нужно распечатать.

1. Выполните команду "printui <file_name_to_print>". Например, если вы печатаете "document1" следует использовать команду **printui document1**.
Это обеспечит открытие приложения *Print Job Manager* для драйвера принтера UNIX, в котором пользователь может выбрать необходимые параметры печати.
2. Выберите один из уже добавленных принтеров.
3. Выберите параметры печати в одном из окон, например **Page Selection** (Выбор страниц).
4. Выберите число копий в окне **Number of Copies** (Число копий).
5. Нажмите кнопку **ОК**, чтобы начать печать задания.

Настройка свойств принтера

Приложение *Print Job Manager* для драйвера принтера UNIX позволяет выполнять настройку различных параметров печати с помощью функции **Properties** (Свойства). Также можно использовать следующие "горячие клавиши": **H** – справка, **O** – ОК, **A** – применить и **C** – отмена.

Вкладка "Общие"

- **Paper Size** (Формат бумаги): задание формата бумаги, например, A4, Letter и других форматов, согласно необходимости.
- **Paper Type** (Тип бумаги): выбор типа бумаги. Варианты, доступные в списке: по умолчанию, обычная и плотная.
- **Paper Source** (Источник бумаги): выбор лотка для бумаги. по умолчанию задан автовыбор.
- **Orientation** (Ориентация): выбор направления печати информации на странице.
- **Duplex** (Двусторонняя печать): печать на обеих сторонах листа в целях экономии бумаги.
- **Multiple pages** (Несколько страниц вместе): печать нескольких страниц на одной стороне листа.
- **Page Border** (Граница страницы): выбор стиля для границы страницы (, например, одной тонкой линией, двойной тонкой линией).

Вкладка Image (Изображение)

На этой вкладке можно изменить яркость, разрешение и расположение изображения для распечатываемого документа.

Вкладка Text (Текст)

Эта вкладка используется для задания расстояния между знаками, интервала между строками или колонок на отпечатке.

Вкладка Margins (Поля)

- **Use Margins** (Использовать поля): задание полей для документа. По умолчанию поля не заданы. Пользователь может изменить настройки полей, задав значения в соответствующих полях. По умолчанию эти значения зависят от выбранного формата бумаги.
- **Unit** (Единицы измерения): задание точек, дюймов или сантиметров в качестве единиц измерения.

Вкладка специальных настроек для данного принтера

Можно выбрать различные параметрах в рамках **JCL** и **General** (Общие), чтобы выполнить пользовательские настройки различных параметров. Эти параметры зависят от конкретного принтера и зависят от файла PPD.

Интернет-службы CentreWare IS

Интернет-службы *CentreWare IS* используют встроенный на аппарате сервер HTTP. Эта функция обеспечивает связь с аппаратом посредством веб-браузера. Указав IP-адрес аппарата в виде URL-адреса в адресной строке браузера, можно получить прямой доступ к аппарату через Интернет или интрасеть. Подробная информация о настройке приведена в [Руководстве системного администратора](#).

В данном разделе описаны указанные ниже вопросы.

- [Использование Интернет-служб CentreWare IS](#) на стр. 58
- [Состояние](#) на стр. 59
- [Работы](#) на стр. 60
- [Печать](#) на стр. 62
- [Свойства](#) на стр. 63
- [Техническая поддержка](#) на стр. 64

Состояние

Эта функция используется для проверки информации о состоянии аппарата.

На **странице состояния** можно просмотреть все действующие уведомления об аппарате, а также увидеть статус принт-картриджа.

На странице **Счетчики использования** можно получить информацию о количестве отпечатков, сделанных на аппарате. На данной странице

также отображается серийный номер аппарата, а также меню **Текущие настройки**; также можно просмотреть сведения о настройках аппарата и о сетевой конфигурации.

На странице **Печать информации** можно распечатать отчет конфигурации и другие документы об использовании аппарата.



Работы

На странице "Управление заданиями" можно получить сведения о текущих, сохраненных заданиях и заданиях защищенной печати.

Щелкните ссылки в левом меню, чтобы просмотреть свои задания. Доступны следующие варианты

- **Текущие задания**
- **Сохраненная печать**
- **Безопасная печать**

Сохраненная печать: задание можно сохранить на устройстве и распечатать позднее.

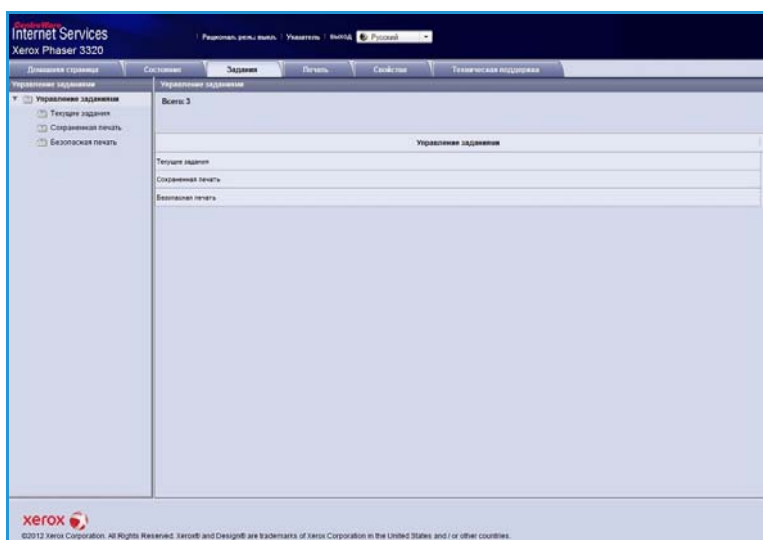

Использование функции Сохраненная печать:

1. Выберите документ для сохранения и нажмите **Файл > Печать**.
2. Выберите драйвер принтера 3320, затем щелкните **Свойства**.
3. Выберите пункт **Проба** в меню **Режим печати**.

Печать документа:

1. В окне заданий интернет-служб выберите **Сохраненная печать**.
2. Выберите нужную работу. Нажмите **Печать**, чтобы распечатать документ. Документ будет распечатан на устройстве. Нажмите **Удалить**, чтобы удалить документ.

Документ можно также распечатать на аппарате:

1. Нажмите кнопку **Меню** на *панели управления*.
2. Кнопкой со стрелкой вниз выделите пункт **Управ.задан.** и нажмите кнопку **ОК**.
3. Кнопкой со стрелкой вниз выделите пункт **Сохран.задан.** и нажмите кнопку **ОК**.
4. Выберите нужный документ и нажмите **ОК**, чтобы его распечатать.

Использование функции Безопасная печать:

1. Выберите документ для печати и нажмите **Файл > Печать**.
2. Выберите драйвер принтера 3320, затем щелкните **Свойства**.
3. Нажмите **Защищенная печать** в меню **Режим печати** и введите 4-значный пароль. Нажмите **ОК**.
4. В **окне заданий интернет-служб** выберите **Безопасная печать**.
5. Выберите нужное задание в списке и нажмите **Печать**.

6. Введите 4-значный пароль в поле **Пароль**, а затем в поле **Подтвердить пароль**, чтобы разблокировать задание для печати.

Документ защищенной печати можно также распечатать на аппарате:

1. Нажмите кнопку **Меню** на *панели управления*.
2. Кнопкой со стрелкой вниз выделите пункт **Управ.задан.** и нажмите кнопку **ОК**.
3. Кнопкой со стрелкой вниз выделите пункт **Сохран.задан.** и нажмите кнопку **ОК**.
4. Выберите нужный документ и нажмите кнопку **ОК**.
5. Введите свой 4-значный пароль и нажмите **ОК**.
6. Нажмите **Печать**, затем нажмите **ОК**, чтобы распечатать документ.

Печать

Функция *Печать* служит для отправки готовых к печати заданий на принтер через интернет. Работу можно передать с рабочего стола или из какого-либо удаленного расположения.

Загрузка файла

Готовые к печати документы можно быстро и просто отправить на печать со страницы загрузки файлов. Готовый к печати документ это файл, который был отформатирован и сохранен для печати из приложения, в котором он был создан, или если при печати которого в окне драйвера был установлен флажок *Печать в файл*.

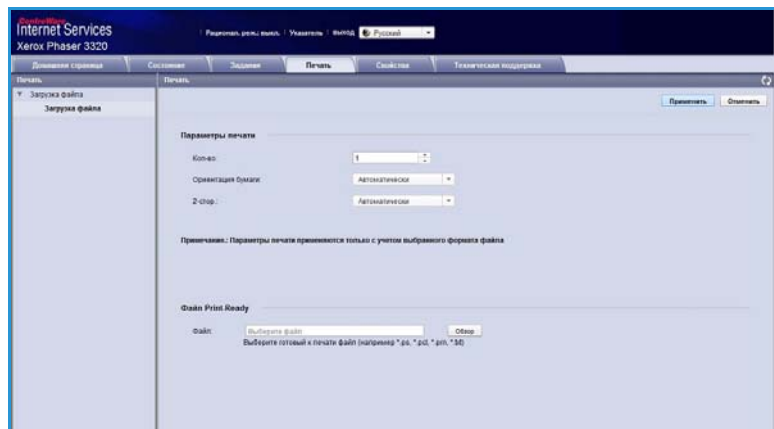

Со страницы отправки заданий могут быть распечатаны файлы приведенных ниже форматов:

- PCL
- PostScript®
- Простой текст
- Файлы PRN

1. Откройте на своем рабочем столе веб-браузер и введите в адресную строку IP-адрес аппарата.
2. Нажмите **Ввод**.
3. Выберите пиктограмму **Печать**. На экране отобразится окно **Параметры печати**.
4. Выберите нужное число копий в меню **Количество**.
5. Выберите нужную ориентацию документа в меню **Ориентация**.
6. Выберите нужный режим для **2-сторонней печати**.
7. В области **Файл Print-Ready** нажмите пиктограмму **Обзор**. На экране отобразится окно **Загрузка файла**.
8. Выберите готовый для печати документ и нажмите кнопку **ОК**.
9. Нажмите **Применить**, чтобы распечатать документ.

Свойства

На вкладке **Свойства** содержатся все параметры, настройки и значения по умолчанию для установки и настройки аппарата. Доступ к ним обычно защищен именем пользователя и паролем, и их может изменять только *системный администратор*.

Сведения обо всех опциях вкладки **Свойства** см. в [Руководстве системного администратора](#).

Примечание. Вкладка "Свойства" появляется только когда администратор зарегистрирован в системе, или когда контроль доступа у CWIS отключен.



Техническая поддержка

На вкладке *Техническая поддержка* содержится информация о версии ПО аппарата и контактная информация системного администратора.

Кроме того здесь предоставлены ссылки на веб-сайт Xerox, где можно загрузить драйверы принтера и Руководства пользователя, заказать расходные материалы, получить доступ к технической поддержке зарегистрировать аппарат.

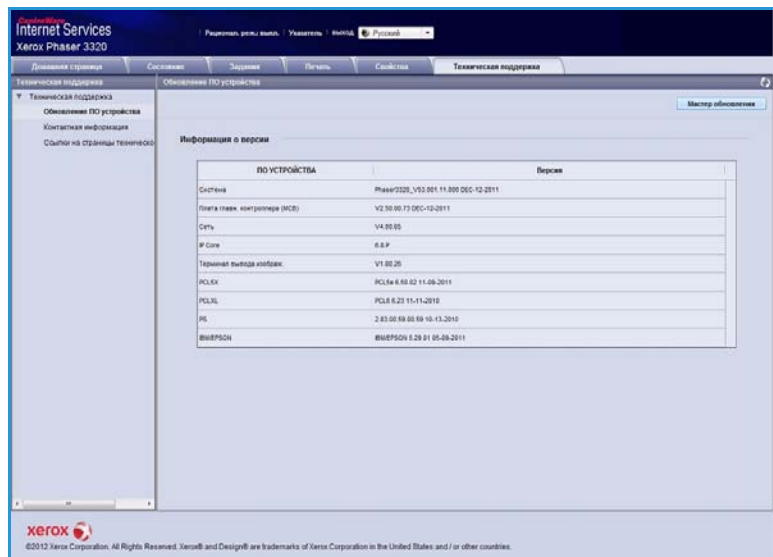

Бумага и материалы

4

В этой главе приведена информация о типах и форматах материалов, используемых для печати на данном аппарате, лотках для бумаги, а также о типах и форматах материалов, которые в них можно загружать.

В данном разделе описаны указанные ниже вопросы.

- [Загрузка бумаги](#) на стр. 66
- [Задание формата и типа бумаги](#) на стр. 70
- [Руководства и характеристики материалов](#) на стр. 71

Загрузка бумаги

В стандартный комплект поставки аппарата входит один *лоток для бумаги* и *обходной лоток*. *Лоток для бумаги 2* можно приобрести дополнительно.

В лотки можно загружать материалы различного формата. Дополнительные сведения о характеристиках материалов см. в разделах [Руководства и характеристики материалов](#) на стр. 71 и [Характеристики материалов](#) на стр. 127.

Подготовка бумаги к загрузке

Перед загрузкой бумаги в лоток стопку бумаги следует согнуть и развести листы веером. Это предотвратит слипание листов и уменьшит вероятность их застревания.

Примечание. Во избежание застревания бумаги и нарушения ее подачи не вынимайте бумагу из упаковки до начала использования.



Загрузка бумаги в лоток для бумаги 1 и лоток для бумаги 2 (дополнительный)

Индикаторы уровня бумаги на передней панели лотка 1 и дополнительного лотка 2 показывают количество бумаги в лотке. Когда лоток пуст, индикатор, как показано на рисунке, находится в самом низу: **1** лоток полон, **2** лоток пуст.

Пользуясь предоставленными ниже инструкциями, загрузите бумагу в аппарат. *Лоток для бумаги 1* вмещает до 250 листов, а *лоток для бумаги 2* (дополнительный) вмещает до 520 листов бумаги плотностью (80 г/м²). Дополнительные сведения о характеристиках материалов см. в разделах [Руководства и характеристики материалов](#) на стр. 71 и [Характеристики материалов](#) на стр. 127.

1. Выдвиньте *лоток* и вложите в него бумагу стороной для печати вниз. Не загружайте бумагу выше *линии максимальной загрузки*, отмеченной символом ∇∇∇.

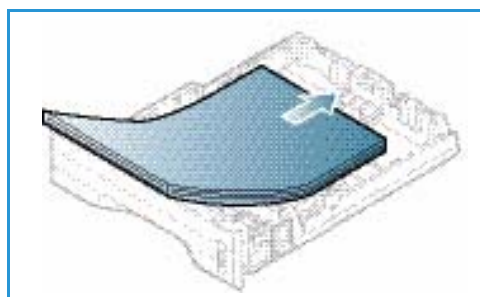
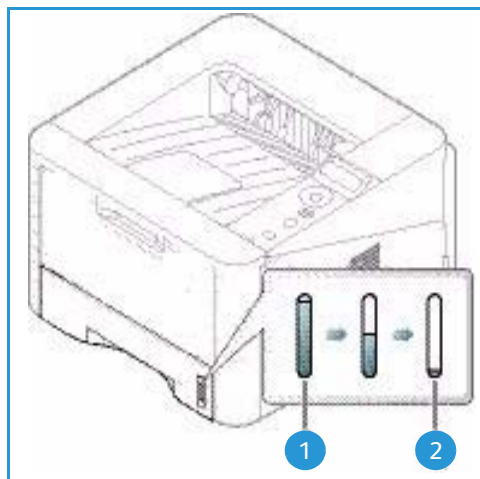

- Сдвиньте направляющую длины, пока она не будет слегка касаться края стопки бумаги.

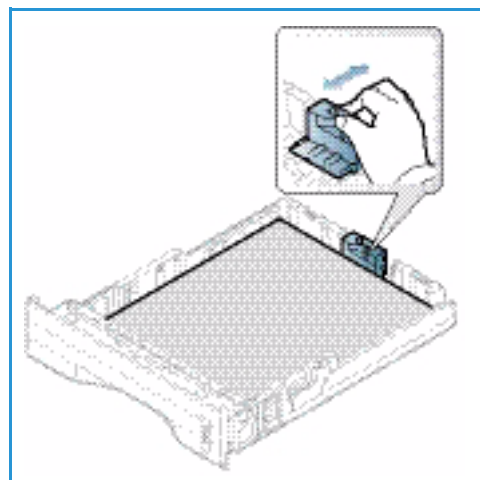

- Для настройки положения боковой направляющей сожмите рычажок и придвиньте направляющую к стопке бумаги так, чтобы она слегка коснулась стопки.
- Вставьте лоток обратно в аппарат.
- После загрузки бумаги в лоток следует с помощью панели управления указать ее формат и тип. Информация о настройках типа и размера бумаги с панели управления приведена в разделе [Задание формата и типа бумаги](#) на стр. 70.

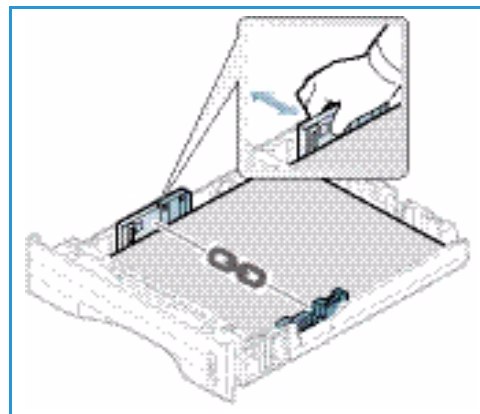

- При печати с компьютера нажмите кнопку **Размер** на вкладке **Бумага** драйвера принтера, чтобы задать нужный формат и тип бумаги. Если не выполнить подтверждение параметров бумаги, то может произойти задержка печати. Информация о настройках типа и размера бумаги в драйвере принтера приведена в разделе [Вкладка "Бумага"](#) на стр. 38.

Примечание. Параметры печати, заданные в драйвере принтера, имеют приоритет над параметрами, установленными на панели управления.

Использование обходного лотка

Обходной лоток расположен с передней стороны аппарата. Если он не используется, его можно закрыть, чтобы аппарат занимал меньше места. *Обходной лоток* используется для печати на прозрачных пленках, наклейках, конвертах и открытках в дополнение к быстрой подаче бумаги, тип и формат которой отличается от загруженной в лоток для бумаги.

При использовании *обходного лотка* для специальных материалов может потребоваться использование *задней дверцы* для вывода отпечатков. Дополнительные сведения см. в разделе [Места вывода готовых отпечатков](#) на стр. 19.

Примечание. При выводе отпечатков через *заднюю дверцу* 2-сторонняя печать невозможна. Попытка выполнить 2-стороннюю печать, когда задняя дверца открыта, приведет к застреванию бумаги.

Допустимым материалом для печати является обычная бумага формата от 98 x 148 мм до 216 x 356 мм) и плотностью от 60 до 220 г/м². Дополнительные сведения о характеристиках материалов см. в разделах [Руководства и характеристики материалов](#) на стр. 71 и [Характеристики материалов](#) на стр. 127.

Загрузка обходного лотка

1. Опустите *обходной лоток* **1**, расположенный с передней стороны аппарата, и раскройте удлинитель для поддержки бумаги **2**.
2. Подготовьте к бумагу загрузке – перегните стопку бумаги и разведите ее веером. Распрямите края стопки на ровной поверхности. Перед загрузкой в *обходной лоток* следует распрямить открытки, конверты и наклейки.

Примечание. Максимальная емкость *обходного лотка* составляет не более 50 листов обычной бумаги плотностью 80 г/м², 5 листов прозрачной пленки или 5 конвертов.

3. Расположите материал для печати между направляющими ширины стороной для печати вверх.

Примечание. Прозрачные пленки следует держать за края, не касаясь стороны для печати.

4. Отрегулируйте направляющие бумаги по ширине стопки материала. Не загружайте слишком много материала. Высота стопки не должна превышать *линии максимальной загрузки*, отмеченной символом ∇∇∇.
5. При печати с компьютера нажмите кнопку **Размер** на вкладке **Бумага** драйвера принтера, чтобы задать нужный формат и тип бумаги. Если не выполнить подтверждение параметров бумаги, то может произойти задержка печати. Информация о настройках типа и размера бумаги в *драйвере принтера* приведена в разделе [Вкладка "Бумага"](#) на стр. 38.

Примечание. Параметры печати, заданные в драйвере принтера, имеют приоритет над параметрами, установленными на *панели управления*.

6. После печати следует убрать всю оставшуюся чистую бумагу и закрыть *обходной лоток*.

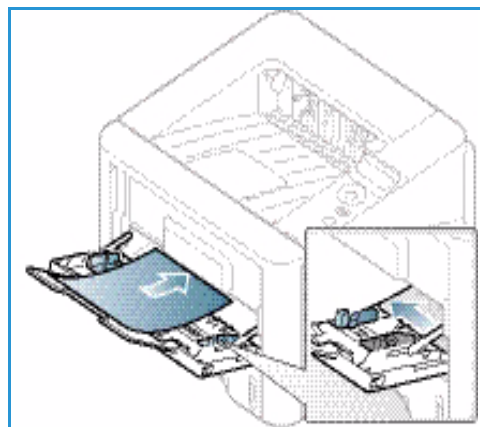
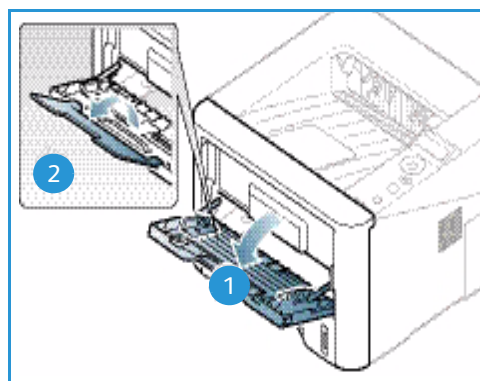

Печать на конвертах

1. Опустите *обходной лоток*, расположенный с передней стороны аппарата, и раскройте удлинитель для поддержки бумаги.

2. Перед загрузкой в *обходной лоток* конверты следует распрямить. Подготовьте к загрузке стопку конвертов, перегнув или разведя их веером. За один раз можно загрузить не более 5 конвертов. Распрямите края стопки на ровной поверхности.

Примечание. Дополнительные сведения о требованиях к материалам см. в разделах [Руководства и характеристики материалов](#) на стр. 71 и [Характеристики материалов](#) на стр. 127.

3. Конверты следует загрузить короткой кромкой вперед, а клапаны конвертов должны смотреть вниз, как показано на иллюстрации.
4. Отрегулируйте направляющие бумаги по ширине стопки материала. Не загружайте слишком много материала. Высота стопки не должна превышать *линии максимальной загрузки*, отмеченной символом $\nabla\nabla$.

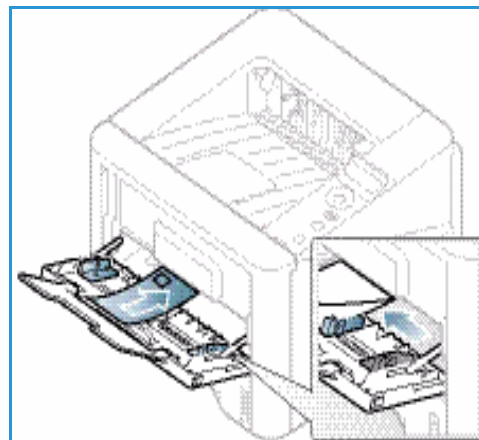

5. Откройте *заднюю дверцу* и оставьте ее открытой во время печати.
6. При печати с компьютера нажмите кнопку **Размер** на вкладке **Бумага** драйвера принтера, чтобы задать нужный формат и тип бумаги. Если не выполнить подтверждение параметров бумаги, то может произойти задержка печати. Информация о настройках типа и размера бумаги в *драйвере принтера* приведена в разделе [Вкладка "Бумага"](#) на стр. 38.

Примечание. Параметры печати, заданные в драйвере принтера, имеют приоритет над параметрами, установленными на *панели управления*.

7. После завершения печати закройте *обходной лоток*.

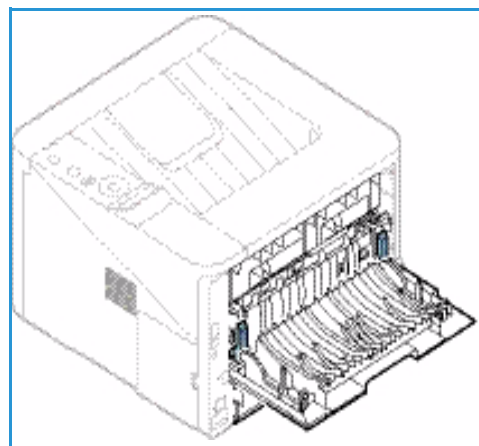

Задание формата и типа бумаги

После загрузки бумаги в лоток следует задать ее *формат и тип* на панели управления. При печати с компьютера формат и тип бумаги следует задать в используемом приложении.

Примечание. Параметры печати, заданные в драйвере принтера, имеют приоритет над параметрами, установленными на *панели управления*.

После закрытия *лотка для бумаги* настройки формата и типа бумаги автоматически выводятся на экран. Если настройки указаны правильно - их можно использовать, если нет, измените их так, чтобы формат и тип бумаги соответствовали материалу, загруженному в лоток.

Задание формата бумаги

1. Нажмите кнопку **Меню** на *панели управления*.
2. Кнопками со стрелками вверх/вниз выделите пункт **Бумага** и нажмите кнопку **ОК**. При необходимости введите с клавиатуры *пароль администратора*. Инструкции см. в разделе [Доступ к режимам и параметрам настройки](#) на стр. 76.
3. Кнопками со стрелками выделите пункт **Лоток для бумаги** и нажмите кнопку **ОК**.
4. Кнопками со стрелками выделите пункт **Размер бумаги** и нажмите кнопку **ОК**.
5. Кнопками со стрелками выберите нужный формат бумаги и нажмите кнопку **ОК**.
6. Нажмите кнопку **ОК**, чтобы сохранить выбранные настройки.

Примечание. Если требуется использовать бумагу особого формата, выберите "Нестандартный размер бумаги" в драйвере принтера. Инструкции см. в разделе [Параметры бумаги](#) на стр. 38.

Настройка типа бумаги

1. Нажмите кнопку **Меню** на *панели управления*.
2. Кнопками со стрелками вверх/вниз выделите пункт **Бумага** и нажмите кнопку **ОК**. При необходимости введите с клавиатуры *пароль администратора*. Инструкции см. в разделе [Доступ к режимам и параметрам настройки](#) на стр. 76.
3. Кнопками со стрелками выделите пункт **Лоток для бумаги** и нажмите кнопку **ОК**.
4. Кнопками со стрелками перейдите к пункту **Тип бумаги** и нажмите кнопку **ОК**.
5. Кнопками со стрелками выберите нужный тип бумаги и нажмите кнопку **ОК**.
6. Нажмите кнопку **ОК**, чтобы сохранить выбранные настройки.

Примечание. Если требуется использовать бумагу особого формата, выберите "Нестандартный размер бумаги" в драйвере принтера. Инструкции см. в разделе [Параметры бумаги](#) на стр. 38.

Руководства и характеристики материалов

Инструкции по обращению с материалами

При выборе и загрузке бумаги, конвертов и прочих специальных материалов соблюдайте следующие инструкции:

- Попытка печатать на влажной, скрученной, мятой или рваной бумаге может привести к ее застреванию и ухудшению качества печати.
- Используйте только высококачественную бумагу для копировальных аппаратов. Не используйте слишком гладкую или шероховатую бумагу с тиснением, перфорацией и текстурой.
- Храните бумагу в упаковке до начала использования. Размещайте коробки на стеллажах или полках, но не на полу. Не ставьте на бумагу тяжелые предметы, независимо от того в упаковке она или нет. Храните бумагу подальше от источников влаги и прочих аналогичных источников, которые могут вызвать ее скручивание или смятие.
- При хранении необходимо использовать влагонепроницаемую упаковку (любой пластиковый пакет или мешок), чтобы предотвратить загрязнение бумаги пылью и защитить ее от попадания влаги.
- Обязательно используйте бумагу и прочие материалы, соответствующие указанным здесь характеристикам.
- Используйте только надежные конверты с четкими, хорошо складывающимися клапанами:
 - НЕ ДОПУСКАЕТСЯ использование конвертов с зажимами и кнопками.
 - НЕ ДОПУСКАЕТСЯ использование конвертов с окнами, облицовочным покрытием, самоклеящимися полосками и прочими синтетическими материалами.
 - НЕ ДОПУСКАЕТСЯ использование поврежденных или некачественных конвертов.
- Используйте только специальные материалы, рекомендованные для использования в лазерных принтерах.
- Во избежание слипания специальных материалов, таких как прозрачные пленки и наклейки, вынимайте их из выходного лотка сразу после завершения печати.
- После извлечения прозрачных пленок из аппарата поместите их на ровную поверхность.
- Не оставляйте специальные материалы в *обходном лотке* в течение длительного времени. На них может скапливаться пыль и грязь, которые вызывают появление пятен на отпечатках.
- Во избежание смазывания изображения соблюдайте осторожность при обращении с прозрачными пленками и мелованной бумагой.
- Во избежание выцветания не допускайте длительного воздействия солнечного света на отпечатанные прозрачные пленки.
- Храните неиспользованные материалы при температуре от 15°C до 30°C. Относительная влажность должна быть от 10 до 70 %.
- Не загружайте бумагу выше *линии максимальной загрузки*, отмеченной символом ∇∇∇.

- Удостоверьтесь, что клеящий материал наклеек способен выдерживать температуру закрепления 200°C в течение 0,1 секунды.
- Убедитесь, что между наклейками нет открытого клеящего материала.



ВНИМАНИЕ. Открытые участки могут вызывать отделение наклеек от листа при печати, что приводит к застреванию бумаги. Открытый клеящий материал может также вызывать повреждение компонентов аппарата.

- Не вставляйте лист с наклейками в аппарат более одного раза. Клеящая подложка предназначена только для одного прохода через аппарат.
- Не используйте наклейки, отделяющиеся от подложки, а также мятые, с пузырьками или поврежденные.

Типы материалов

В нижеприведенной таблице указаны типы материалов, поддерживаемые для каждого лотка и указанных форматов бумаги.

- A4 210 x 297 мм
- Letter 216 x 279 мм
- Legal 216 x 355 мм
- Oficio 216 x 343 мм
- Folio 216 x 330 мм

Условные обозначения:

- О Поддерживается X Не поддерживается

Типы	Поддерживаемая плотность	Лоток 1	Лоток 2	Обходной лоток	Дуплексный блок
Обычная	от 70 до 90 г/м ²	О	О	О	О
Плотная	от 91 до 105 г/м ²	О	О	О	О
Более плотная	от 164 до 220 г/м ²	X	X	О	X
Тонкая	от 60 до 70 г/м ²	О	О	О	О
С содержанием хлопкового волокна	от 75 до 90 г/м ²	X	X	О	X
Цветная	от 75 до 90 г/м ²	X	X	О	X
Бланки	от 75 до 90 г/м ²	X	X	О	X
Переработанная	от 70 до 90 г/м ²	О	О	О	О

Типы	Поддерживаемая плотность	Лоток 1	Лоток 2	Обходной лоток	Дуплексный блок
Прозрачные пленки (только A4/Letter)	от 138 до 146 г/м ²	X	X	O	X
Наклейки	от 120 до 150 г/м ²	X	X	O	X
Карточки	от 121 до 163 г/м ²	O	O	O	X
Высокосортная	от 105 до 120 г/м ²	O	O	O	O
Архивная	от 105 до 120 г/м ² этот вариант следует выбрать, если отпечатки предназначены для длительного хранения, например, в архивах	O	O	O	X

В нижеприведенной таблице указаны типы материалов, поддерживаемые функцией Печать для каждого лотка и указанных форматов бумаги.

- JIS B5 182 x 257 мм
- ISO B5 176 x 250 мм
- Executive 184,2 x 266,7 мм
- A5 148,5 x 210 мм
- A6 105 x 148,5 мм
- Открытка 101,6 x 152,4 мм
- Конверты Monarch 98,4 x 190,5 мм
- Конверты DL 110 x 220 мм
- Конверты C5 162,0 x 229 мм
- Конверты C6 114 x 162 мм
- Конверты № 10 105 x 241 мм

Условные обозначения:

О Поддерживается X Не поддерживается

Типы	Поддерживаемая плотность	Лоток 1	Лоток 2	Обходной лоток	Дуплексный блок
Обычная	от 70 до 90 г/м ²	О	О	О	Х
Плотная	от 91 до 105 г/м ²	О	О	О	Х
Более плотная	от 164 до 220 г/м ²	Х	Х	О	Х
Тонкая	от 60 до 70 г/м ²	О	О	О	Х
С содержанием хлопкового волокна	от 75 до 90 г/м ²	Х	Х	О	Х
Цветная	от 75 до 90 г/м ²	Х	Х	О	Х
Бланки	от 75 до 90 г/м ²	Х	Х	О	Х
Переработанная	от 70 до 90 г/м ²	О	О	О	Х
Открытки	от 121 до 163 г/м ²	Х	Х	О	Х
Конверты	от 75 до 90 г/м ²	Х	Х	О	Х

Дополнительные сведения о поддерживаемых форматах и плотностях бумаги см. в разделе [Характеристики материалов](#) на стр. 127

Режимы и настройки аппарата

В этой главе приведено описание основных настроек аппарата, которые можно изменить, согласно своим потребностям. Изменять эти настройки достаточно просто, и это позволяет экономить время при эксплуатации аппарата.

Примечание. Некоторые параметры могут быть недоступны – это зависит от конфигурации вашего аппарата.

В данном разделе описаны указанные ниже вопросы.

- [Доступ к режимам и параметрам настройки](#) на стр. 76
- [Параметры режимов](#) на стр. 77
- [Параметры настройки](#) на стр. 83

Доступ к режимам и параметрам настройки

Доступ к режимам и настройкам аппарата открывается с помощью кнопки **Меню** на *панели управления*. Параметры настройки должны задаваться *системным администратором*. Доступ к этим параметрам в некоторых случаях защищен паролем.

Ввод пароля:

1. Нажмите кнопку **Меню**  на *панели управления*.
2. Кнопками со стрелками выделите пункт **Настр. сети** и нажмите кнопку **ОК**. На экране отобразится окно **Введите пароль**.
3. Введите пароль для аппарата (пароль по умолчанию – 1111):
 - Нажмите кнопку со стрелкой вверх, чтобы вывести на экран цифру 1.
 - Нажмите кнопку со стрелкой вправо, чтобы перейти ко вводу второй цифры пароля.
 - Продолжайте нажимать кнопку со стрелкой вверх, чтобы выбрать номер, а затем – кнопку со стрелкой вправо, чтобы переходить к следующему номеру, пока не будут введены все 4 цифры.
4. Нажмите **ОК**.

Доступ к параметрам меню:

1. Нажмите кнопку **Меню**  на *панели управления*.
2. Используйте кнопки со стрелками **вверх/вниз** для перехода от одного пункта меню к другому. Нажмите кнопку **ОК**, чтобы выбрать нужный пункт меню.
3. Используйте кнопки со стрелками **вправо/влево**, чтобы выбрать нужный параметр меню в выбранном пункте. Нажмите кнопку **ОК**, чтобы выбрать нужный параметр меню.
4. Выполните настройки нужных параметров, пользуясь инструкциями на последующих страницах.
5. Настройки также можно выполнить с помощью *Интернет-служб CentreWare IS*.
Дополнительные сведения см. в [Руководстве системного администратора](#).

Параметры режимов

Пункты меню режима разделяются на следующие группы:

- Информация
- Макет
- Бумага
- Графика

Ниже приведено описание доступных параметров.

Информация

Можно распечатать перечисленные ниже Информационные страницы:

Отчет	Описание	Настройка
Структура меню	Этот параметр позволяет распечатать все отчеты и информационные страницы.	Напечатать? Да/Нет
Конфигурация	Этот отчет включает сведения о настройке аппарата, в том числе серийный номер, IP-адрес, установленные опции и версию программного обеспечения.	Напечатать? Да/Нет
Сведения о материалах	Печать страницы со сведениями о расходных материалах.	Напечатать? Да/Нет
Демонстрационная страница	Демонстрационная страница распечатывается для проверки качества печати.	Напечатать? Да/Нет
Шрифты PCL	Распечатка списка шрифтов PCL	Напечатать? Да/Нет
Шрифты PS	Распечатка списка шрифтов PS	Напечатать? Да/Нет
Шрифты Epson	Распечатка списка шрифтов EPSON	Напечатать? Да/Нет

Отчет	Описание	Настройка
Сохран.задан.	Печать списка сохраненных работ	Напечатать? Да/Нет
Счетчики использования	<p>Данный отчет показывает число отпечатков, сделанных на аппарате. В список включены следующие категории:</p> <ul style="list-style-type: none"> • Всего отпечатков • Черно-белых изображений • Черно-белых отпечатков • Листов • 2-сторонних листов • Распечатанных листов • Распечатанных 2-сторонних листов • Распечатанных черно-белых листов • Распечатанных 2-сторонних черно-белых листов • Отпечатков при обслуживании • Черно-белых отпечатков при обслуживании 	Напечатать? Да/Нет

Макет

В разделе **Макет** предусмотрены следующие параметры.

Опция	Описание	Настройки *указывает заводские настройки настройки по умолчанию.
Ориентация	Выбор направления печати информации на странице. Если выбран пункт "Книжная", строки печатаются перпендикулярно длинной кромке листа, а если выбрано "Альбомная" – параллельно длинной кромке листа.	<ul style="list-style-type: none"> • Книжная* • Альбомная
Общее поле	<ul style="list-style-type: none"> • Одност. поля: задание полей для 1-сторонней печати. 	<ul style="list-style-type: none"> • Верхнее поле: от -5 до 5 мм (0*) • Левое поле: от -5 до 5 мм (0*)
	<ul style="list-style-type: none"> • Двустор. поля: задание полей для 2-сторонней печати. 	<p>Сторона 1:</p> <ul style="list-style-type: none"> • Верхнее поле: от -5 до 5 мм (0*) • Левое поле: от -5 до 5 мм (0*) <p>Сторона 2:</p> <ul style="list-style-type: none"> • Верхнее поле: от -5 до 5 мм (0*) • Левое поле: от -5 до 5 мм (0*)
	<ul style="list-style-type: none"> • Переплет: при печати на обеих сторонах бумаги, поле, расположенное ближе всего к переплету на стороне А будет таким же, как и поле, расположенное ближе всего к переплету на стороне В. Таким же образом, одинаковыми будут и поля, равноудаленные от переплета. 	<ul style="list-style-type: none"> • Кор. переплет: от 0* до 22 мм • Дл. переплет: от 0* до 22 мм

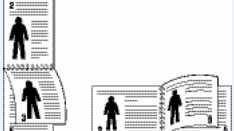
Опция	Описание	Настройки *указывает заводские настройки по умолчанию.
Обходной лоток	Задание полей при использовании обходного лотка:	
	<ul style="list-style-type: none"> • Одност. поля: задание полей для 1-сторонней печати. • Двустор. поля: задание полей для 2-сторонней печати. 	<ul style="list-style-type: none"> • Верхнее поле: от -5 до 5 мм (0*) • Левое поле: от -5 до 5 мм (0*) <p>Сторона 1:</p> <ul style="list-style-type: none"> • Верхнее поле: от -5 до 5 мм (0*) • Левое поле: от -5 до 5 мм (0*) <p>Сторона 2:</p> <ul style="list-style-type: none"> • Верхнее поле: от -5 до 5 мм (0*) • Левое поле: от -5 до 5 мм (0*)
Лоток X	Задание полей при использовании лотка 1 или лотка 2:	
	<ul style="list-style-type: none"> • Одност. поля: задание полей для 1-сторонней печати. • Двустор. поля: задание полей для 2-сторонней печати. 	<ul style="list-style-type: none"> • Верхнее поле: от -5 до 5 мм (0*) • Левое поле: от -5 до 5 мм (0*) <p>Сторона 1:</p> <ul style="list-style-type: none"> • Верхнее поле: от -5 до 5 мм (0*) • Левое поле: от -5 до 5 мм (0*) <p>Сторона 2:</p> <ul style="list-style-type: none"> • Верхнее поле: от -5 до 5 мм (0*) • Левое поле: от -5 до 5 мм (0*)
Поле эмуляции	Задание полей для отпечатанных страниц эмуляции.	<ul style="list-style-type: none"> • Верхнее поле: от 0* до 250 мм • Левое поле: от 0* до 186 мм
2-сторонняя	<p>Выбор кромки переплета при печати на обеих сторонах листа:</p> <ul style="list-style-type: none"> • Выкл.: отключение параметра. • Длинная кромка: обычная компоновка, используемая в переплетенных книгах.  <ul style="list-style-type: none"> • Короткая кромка: обычная компоновка, используемая в переплетенных книгах. 	<ul style="list-style-type: none"> • Выкл.* • Длинный край • Короткий край

Бумага

В разделе **Бумага** предусмотрены следующие параметры.

Опция	Описание	Настройки *указывает заводские настройки по умолчанию.
Кол-во	Выбор числа копий.	<ul style="list-style-type: none"> от 1* до 999
Обходной лоток и лоток X	<ul style="list-style-type: none"> Размер бумаги: задание формата бумаги по умолчанию. 	<ul style="list-style-type: none"> Выбор формата бумаги: доступные форматы бумаги для каждого лотка указаны в разделе Характеристики материалов на стр. 127. (A4/Letter*) Пользовательская: <ul style="list-style-type: none"> - ширина: от 76 до 216 мм (210*) - высота: от 127 до 356 мм (210*)
	<ul style="list-style-type: none"> Тип бумаги: выбор типа загруженной в лоток бумаги. 	<ul style="list-style-type: none"> Выбор типа бумаги: доступные типы бумаги для каждого лотка указаны в разделе Характеристики материалов на стр. 127. (Обычная бумага*)
Источник бумаги	<ul style="list-style-type: none"> Выбор лотка для бумаги по умолчанию. 	<ul style="list-style-type: none"> Лоток 1 Трау 2 (если установлен) Обходной лоток Авто*
Обход. режим	<ul style="list-style-type: none"> Позволяет выполнять печать из обходного лотка, независимо от загруженного материала и свойств задания. 	<ul style="list-style-type: none"> Выкл.* Вкл.

Графика

В разделе **Графика** предусмотрены следующие параметры.

- Разрешение
- Темный текст:

Опция	Описание	Настройки *указывает заводские настройки по умолчанию.
Разрешение	Указывает число точек, распечатанных на дюйм (т/дюйм) Чем выше это значение, тем более четкими будут символы и графика.	<ul style="list-style-type: none"> • 600 т/дюйм - норма* • 1200 т/дюйм-наилучшее
Темный текст	<ul style="list-style-type: none"> • Осветление и затемнение отпечатков. Лучшие результаты, как правило, получаются при выборе обычной настройки. 	<ul style="list-style-type: none"> • Выкл. • Светлее • Норма* • Темнее

Управ.задан. (дополнительно)

Если на данном аппарате установлена дополнительная память, станут доступными указанные ниже параметры **Управления заданиями**:

- Текущее задание
- Сохраненное задание
- Политика файлов:

Опция	Описание	Настройки
Текущее задание	<ul style="list-style-type: none"> • Все задания печати, ожидающие печати перечислены в очереди текущих заданий в том порядке, в котором они были отправлены на принтер. 	<ul style="list-style-type: none"> • Печать • Отмена
Сохраненное задание	<ul style="list-style-type: none"> • Доступ к сохраненным заданиям. 	<ul style="list-style-type: none"> • Печать: Да/Нет • Удалить
Политика файлов	<ul style="list-style-type: none"> • Пользователь может выбрать правила генерирования имени файлов до того, как приступить к выполнению задания. • "Перезапись изображения", это функция безопасности, предназначенная для предотвращения несанкционированного доступа и изготовления дубликатов секретных или личных документов. При выборе функции "Перезапись изображения" после печати работы, сохраненные в дополнительной памяти данные удаляются. 	<ul style="list-style-type: none"> • Переименовать • Перезапись

Параметры настройки

Меню настройки позволяет задавать параметры характерные для данного аппарата, например, *Язык*, *Энергосбер.* и *Эмуляция*. Для изменения этих *Настроек* и доступа к меню может потребоваться пароль.

Настройку сети также можно выполнить с помощью дисплея аппарата. Перед этим обязательно уточните тип применяемых сетевых протоколов и характеристики компьютера. Если вы затрудняетесь с выбором настроек, обратитесь к *системному администратору*, чтобы выполнить настройку данного аппарата для использования в сети. Для изменения и доступа к *сетевым настройкам* может потребоваться пароль.

Пункты меню настройки разделяются на следующие группы:

- Настройка системы
- Эмуляция
- Настройка сети

Ниже приведено описание доступных параметров.

Настройка системы

В разделе **Настройка системы** предусмотрены следующие параметры:

Опция	Описание	Настройки *указывает заводские настройки настройки по умолчанию.
Язык	Эта функция используется для задания языка сообщений на дисплее.	<ul style="list-style-type: none"> • Английский* • Список доступных языков
Энергосбережение	Эта функция используется для настройки времени ожидания до перехода в режим <i>экономии энергии</i> . Когда принтер не получает данных в течение продолжительного периода времени, энергопотребление сокращается автоматически.	<ul style="list-style-type: none"> • 1 мин* • 5 мин • 10 мин • 15 мин • 20 мин • 30 мин • 45 мин • 60 мин • 120 мин

Опция	Описание	Настройки *указывает заводские настройки настройки по умолчанию.
Событие пробуждения	<p>Эта функция используется для настройки событий, которые выводят аппарат из режима <i>экономии энергии</i>.</p> <ul style="list-style-type: none"> • Нажатие кнопки: при нажатии любой кнопки, аппарат "просыпается" и выходит из режима <i>экономии энергии</i>. • Принтер: при открытии или закрытии какого-либо лотка, аппарат "просыпается" и выходит из режима <i>экономии энергии</i>. 	<ul style="list-style-type: none"> • Нажатие кнопки Вкл./Выкл.* • Принтер Вкл./Выкл.*
Автопродолжение	<p>Задание продолжение или остановки печати, если аппарат обнаружит, что настроенные параметры бумаги не соответствуют бумаге, загруженной в лоток.</p> <ul style="list-style-type: none"> • Выкл.: при несовпадении бумаги, аппарат будет ожидать загрузки правильной бумаги. • Вкл.: при несовпадении бумаги на дисплее появляется сообщение об ошибке. Аппарат будет выжидать в течение 30 с, затем сообщение будет сброшено автоматически и печать будет продолжена. 	<ul style="list-style-type: none"> • Вкл.* • Выкл.
Замена бумаги	<p>Автоматическая замена бумаги, заданной в принтере драйвера, для предотвращения несовпадений между A4 и Letter. Например, если в лоток загружена бумага формата A4, а в драйвере принтера задана бумага формата Letter, аппарат будет печатать на бумаге A4 (и наоборот).</p>	<ul style="list-style-type: none"> • Вкл. • Выкл.*
Несоотв.бум.	<p>Задание игнорирования или не игнорирования несоответствия бумаги. Если выбрано Выкл. аппарат будет продолжать печать, даже если формат бумаги не совпадает.</p>	<ul style="list-style-type: none"> • Вкл.* • Выкл.

Опция	Описание	Настройки *указывает заводские настройки настройки по умолчанию.
Смена лотков (автоматическое переключение лотков)	Задание продолжения или остановки печати, если в одном из лотков закончилась бумага. При выборе Вкл. снабжение бумагой будет, если это возможно, переведено на другой лоток, и печать будет продолжена. Выбрать эту функцию нельзя, если установлен автоматический выбор источника бумаги.	<ul style="list-style-type: none"> • Вкл.* • Выкл.
Бум. по умол.	Эта функция служит для задания формата бумаги по умолчанию.	<ul style="list-style-type: none"> • Letter* • A4
Метрич. по ум.	Позволяет задать отображение размеров на аппарате в дюймах или миллиметрах.	<ul style="list-style-type: none"> • Дюймы* • Миллиметры
Над уров. моря	Атмосферное давление влияет на ксерографический процесс, который используется в аппарате для создания отпечатков. Атмосферное давление определяется высотой на которой аппарат расположен над уровнем моря. Если включить эту функцию, аппарат будет автоматически компенсировать различие в атмосферном давлении.	<ul style="list-style-type: none"> • Норма* • Высокий 1 • Высокий 2 • Высокий 3
Заверш.строки	Позволяет добавлять возврат каретки к каждой строке; полезно для пользователей Unix и DOS.	<ul style="list-style-type: none"> • LF* • LF+CR
Вр.ожид.задан.	Аппарат отменит текущую работу, если в течение определенного времени не выполняется никаких действий. Время ожидания аппарата перед отменой работы можно задать.	<ul style="list-style-type: none"> • от 15 до 300 с (16 с*)
Стран. стр.	Этот отчет включает сведения о настройке аппарата, в том числе серийный номер, IP-адрес, установленные опции и версию программного обеспечения. Выберите "Вкл.", чтобы включить данную функцию.	<ul style="list-style-type: none"> • Вкл.* • Выкл.

Опция	Описание	Настройки *указывает заводские настройки настройки по умолчанию.
Обслуживание	Инф.о расх.мат.: проверка числа распечатанных страниц и количество оставшегося в принтере тонера.	<ul style="list-style-type: none"> • Отображается число распечатанных страниц
	Предупр.заканч.тон: если в картридже закончился тонер, на дисплее появится запрос на замену картриджа. Пользователь может настроить появление или не появление данного сообщения.	<ul style="list-style-type: none"> • Вкл.* • Выкл.
Эконом. тонера	Эта функция позволяет продлить срок службы тонер-картриджа и снизить стоимость печати одной страницы в сравнении с обычным режимом, но качество печати при этом снижается.	<ul style="list-style-type: none"> • Вкл. • Выкл.*
Рацион. реж.	Данная функция позволяет обеспечить экономию ресурсов печати и включение экологичной печати. При использовании настройки Принудит. для отключения рационального режима требуется ввод пароля.	
	Режим по умолчанию Можно выбрать Выкл.* , Вкл. или Принудит. При выборе "Принудит." <i>рациональный режим</i> включается при вводе пароля. Если пользователь желает выключить или выключить <i>рациональный режим</i> , ему необходимо ввести пароль.	<ul style="list-style-type: none"> • Выкл.* • Вкл. • Принудит.
	Изменить шаблон: выбор шаблона <i>рационального режима</i> , заданного в Интернет-службах CentreWare IS.	<ul style="list-style-type: none"> • По умолчанию* • Пользовательская
Сброс настройки	Восстановление заводских настроек аппарата.	<ul style="list-style-type: none"> • Да/Нет

Эмуляция

Для режима **Эмуляция** предусмотрены следующие параметры:

Опция	Описание	Настройки *указывает заводские настройки настройки по умолчанию.
Тип эмуляции	Язык аппарата определяет, каким образом компьютер осуществляет связь с аппаратом.	<ul style="list-style-type: none"> • Авто* • PCL • PostScript • EPSON • IBM
Настройка эмуляции	Задание подробных настроек для выбранного типа эмуляции:	
	<ul style="list-style-type: none"> • PCL 	<ul style="list-style-type: none"> • Гарнитура • Символ • Courier • Шаг • Строки • Широкий А4
	<ul style="list-style-type: none"> • PostScript 	<ul style="list-style-type: none"> • Ошибка PS: Вкл./Выкл.*
	<ul style="list-style-type: none"> • EPSON/IBM 	<ul style="list-style-type: none"> • Шрифт • Набор символов • Вкладка символов • Шаг • Строк на дюйм • Автоперенос

Настройка сети

В разделе **Настройка сети** предусмотрены следующие параметры:

Дополнительные сведения см. в [Руководстве системного администратора Xerox Phaser 3320DN/3320DNI](#).

Опция	Описание	Настройки *указывает заводские настройки по умолчанию.
TCP/IP(IPv4)	<p>Выберите нужный протокол и установите параметры сетевой среды.</p> <p>Примечание. Можно настроить несколько параметров. Если вы не уверены, оставьте настройки без изменения или обратитесь к системному администратору.</p>	<ul style="list-style-type: none"> • DHCP* • BOOTP • Статический
TCP/IP(IPv6)	<p>Этот вариант следует выбрать для использования сетевого протокола IPv6.</p>	<p>Активировать IPv6:</p> <ul style="list-style-type: none"> • Вкл.*/Выкл. <p>Настройка DHCPv6:</p> <ul style="list-style-type: none"> • Маршрутизатор* • Адрес DHCPv6 • Отключение DHCPv6
Скор. сети Ethernet	<p>Настройка скорости передачи по сети.</p>	<ul style="list-style-type: none"> • Авто* • 10 Мбит/с, полудуп. • 10 Мбит/с, дуплекс • 100Мбит/с, полудуп. • 100 Мбит/с, дуплекс • 1 Гбит/с, дуплекс
802.1x	<p>Используется для включения протокола 802.1x и Интернет-служб CentreWare IS.</p>	<p>Выкл.*/Вкл.</p> <ul style="list-style-type: none"> • EAP-MD5 • EAP-MSCHAPv2 • PEAP • EAP-TLS
Беспроводная связь (только для Phaser 3320DNI)	<p>Настройка аппарата для работы по беспроводному сетевому подключению.</p> <p>Примечание. Если для принтера выбрано беспроводное подключение, одновременное использование подключения через кабель не допускается.</p>	<p>Wi-Fi:</p> <ul style="list-style-type: none"> • Вкл./Выкл. <p>Настройки WPS</p> <ul style="list-style-type: none"> • PBC* • PIN-код <p>WLAN по умолчанию:</p> <ul style="list-style-type: none"> • Восстановить <p>Сигнал WLAN:</p> <ul style="list-style-type: none"> • Отличное • Очень хорошее • Хорошее • Низкий • Очень плохое • Нет сигнала
Сброс настройки	<p>Восстановление сетевых настроек по умолчанию.</p>	<ul style="list-style-type: none"> • Очистить? Да/Нет

Опция	Описание	Настройки *указывает заводские настройки настройки по умолчанию.
Конфигур. сети	Включение печати отчета о конфигурации.	<ul style="list-style-type: none"> • Напечатать? Да/Нет
Включение сети	Включение и выключение доступа к сети Ethernet.	<ul style="list-style-type: none"> • Вкл.*/Выкл.
Активировать HTTP	Включение на аппарате протокола HTTP, что дает доступ к встроенной веб-странице.	<ul style="list-style-type: none"> • Вкл.*/Выкл.

Общие сведения об обслуживании и устранение неисправностей

В данном разделе описаны указанные ниже вопросы.

- [Общие сведения об обслуживании](#) на стр. 92
- [Поиск и устранение неисправностей](#) на стр. 97
- [Дополнительная помощь](#) на стр. 124

Общие сведения об обслуживании

В аппарате имеется только одна расходная *деталь, заменяемая пользователем: принт-картридж*. Для заказа заменяемых модулей или расходных материалов Xerox обращайтесь в местное представительство или к авторизованным дилерам Xerox, указывая название вашей организации, модель аппарата и его серийный номер. Кроме того, расходные материалы можно заказать на сайте www.xerox.com. Дополнительные сведения см. в разделе [Техническая поддержка](#) на стр. 64.

Серийный номер аппарата также указан на внутренней поверхности *передней дверцы* и распечатывается в *отчете конфигурации*. Дополнительные сведения о расположении серийного номера см. в разделе [Местонахождение серийного номера](#) на стр. 124.

Принт-картридж

Чтобы избежать проблем с качеством печати, вызванных изношенными деталями, и поддерживать аппарат в хорошем рабочем состоянии, *принт-картридж* необходимо заменять после печати определенного количества страниц, или после истечения срока службы принт-картриджа.

Когда *принт-картридж* необходимо будет заменить, на сенсорном экране аппарата появляется соответствующее сообщение. Картридж следует заменить только при появлении этого сообщения или получения соответствующих инструкций из представительства Xerox. Чтобы выполнить замену *принт-картриджа* необходимо следовать инструкциям, которые содержатся в данном руководстве или поставляются вместе с деталью.

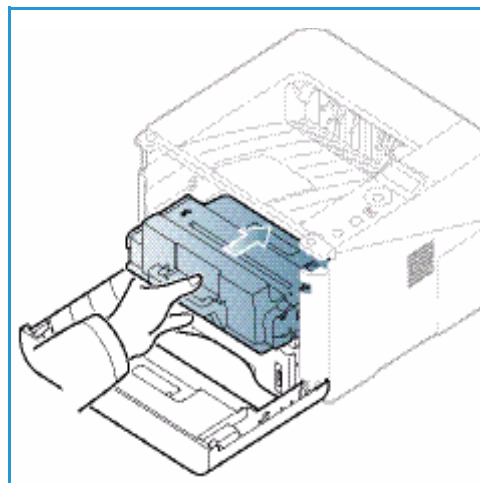

⚠ ПРЕДУПРЕЖДЕНИЕ. При замене расходных материалов НЕ снимайте крышки и защитные кожухи, закрепленные винтами. Не разрешается осуществлять техническое обслуживание или ремонт элементов аппарата, находящихся за этими крышками и кожухами. НЕ пытайтесь выполнять какие-либо процедуры обслуживания, которые в явном виде НЕ описаны в документации, поставляемой с аппаратом.

Правила хранения и обращения

При хранении и эксплуатации расходных материалов необходимо соблюдать приведенные ниже правила.

- Картриджи следует всегда хранить в исходной упаковке в нераспечатанном виде.
- Храните расходные материалы правильной стороной вверх в горизонтальном положении (не на боку).
- Не храните расходные материалы в следующих условиях:

- при температуре выше 40°C;
 - при влажности менее 20 % и более 80 %;
 - в помещении, подверженном резким сменам влажности и температуры;
 - под воздействием прямого солнечного или комнатного света;
 - в пыльных помещениях;
 - в автомобиле в течение длительного времени;
 - в помещениях с источниками агрессивных газов;
 - в помещениях с повышенным содержанием солей в воздухе.
- Не допускается хранение расходных материалов на полу.
 - Не прикасайтесь к поверхности фоточувствительного барабана в *принт-картридже*.
 - Не подвержайте *принт-картридж* ненужной вибрации или ударам.
 - Не поворачивайте барабан в *принт-картридже* вручную, особенно в обратном направлении. Это может привести к внутренней поломке.

Замена принт-картриджа

Принт-картридж содержит компоненты, чувствительные к воздействию света, температуры и влажности. Следуйте указанным рекомендациям, чтобы обеспечить оптимальную производительность, высокое качество печати и длительный срок службы нового *принт-картриджа*.

Храните картридж в таких же условиях, что и принтер, в котором он будет использоваться: в помещении с контролируемой температурой и влажностью. *Принт-картридж* следует хранить в исходной запечатанной упаковке до установки в аппарат. Если исходной упаковки не имеется, следует закрыть верхнюю часть картриджа бумагой и хранить его в темном шкафу. Вскрытие упаковки картриджа до использования существенно сокращает срок его службы.

Когда в *принт-картридже* заканчивается тонер, на экран выводится соответствующее сообщение. На этом этапе *принт-картридж* необходимо заменить. Если картридж не заменить, аппарат прекратит печать. *Принт-картридж* следует заменить, пользуясь приведенными ниже инструкциями.

1. Нажмите фиксирующую защелку с левой стороны аппарата.
2. Откройте *переднюю дверцу*.
3. Вытащите *принт-картридж* из аппарата.

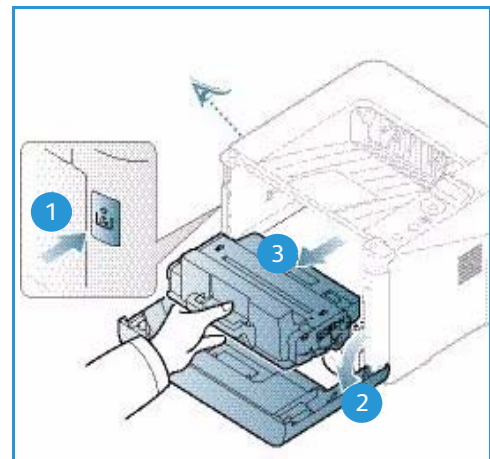

4. Достаньте из упаковки новый *принт-картридж*.
5. Снимите с картриджа защитную пленку и прикрепленную к ней пластиковую рукоятку. Осторожно снимите с картриджа оставшуюся пленку и упаковку.

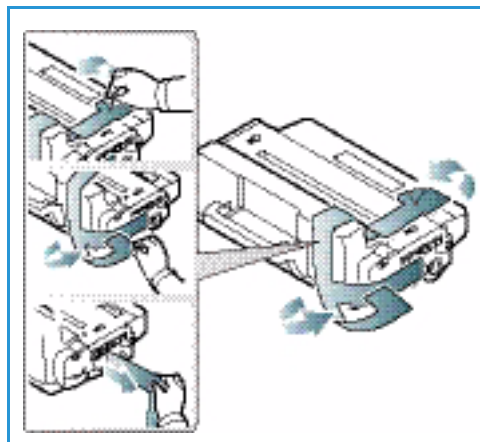

6. Медленно встряхните картридж 5–6 раз, чтобы добиться ровного распределения тонера внутри картриджа.

Примечание. Если тонер попадет на одежду, протрите ее сухой тканью, а затем выстирайте одежду в холодной воде. В горячей воде тонер будет закреплен на одежде.

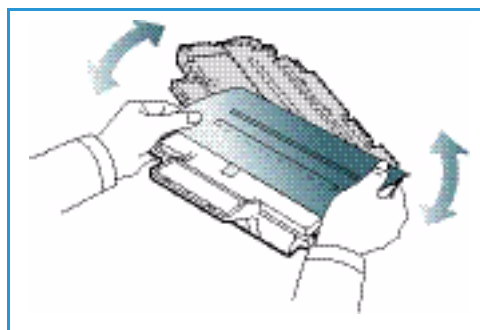

ВНИМАНИЕ. Не прикасайтесь к зеленой нижней стороне *принт-картриджа*. Чтобы не касаться этой стороны, пользуйтесь рукояткой картриджа.

7. Возьмитесь за рукоятку *принт-картриджа* и медленно вставьте его в гнездо аппарата.
8. Выступы на сторонах картриджа и пазы внутри аппарата помогают добиться правильного расположения картриджа, который следует вставить до щелчка.
9. Закройте *переднюю дверцу*. Убедитесь, что дверца плотно закрыта.

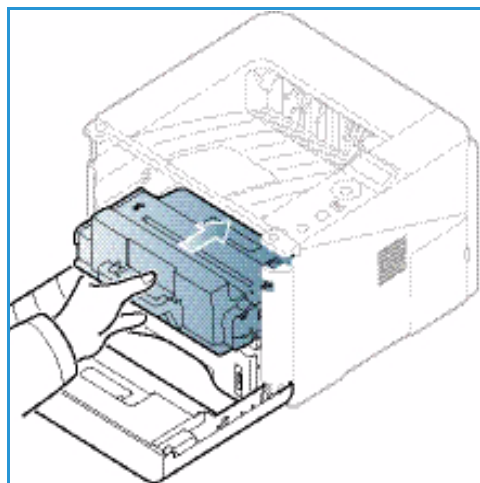

Проверка срока службы расходных материалов

1. Нажмите кнопку **Меню** на *панели управления*.
2. Кнопками со стрелками перейдите к пункту **Обслуживание** и нажмите кнопку **ОК**.

3. Кнопками со стрелками перейдите к пункту **Инф.о расх.мат.** и нажмите кнопку **ОК**.
Отображается информация о тонере и числе распечатанных страниц.

Чистка аппарата

⚠ ПРЕДУПРЕЖДЕНИЕ. При чистке аппарата НЕ допускается использование органических или агрессивных химических растворителей и аэрозольных чистящих средств. НЕ наливайте жидкость на очищаемую зону. Пользуйтесь только средствами и материалами, рекомендуемыми в данной документации. Храните чистящие материалы в недоступном для детей месте.

⚠ ПРЕДУПРЕЖДЕНИЕ. Не применяйте аэрозольные чистящие средства под давлением для очистки этого оборудования. Некоторые очистители в аэрозольных баллончиках содержат взрывчатые вещества и непригодны для чистки электрооборудования. Использование таких очистителей может привести к взрыву или воспламенению.

Панель управления, лотки для бумаги и выходной лоток

Регулярно очищайте *панель управления*, экран и другие части аппарата от пыли и грязи.

1. Используйте мягкую безворсовую ткань, слегка смоченную водой.
2. Насухо протрите всю *панель управления*, включая дисплей.
3. Начисто протрите *выходной лоток*, *лотки для бумаги* и другие внешние части аппарата.
4. Удалите все остатки влаги чистой тканью или бумажной салфеткой.

Внутренние участки

В процессе печати внутри аппарата могут скапливаться частички бумаги, тонера и пыль. Это может привести к проблемам качества печати, например, появлению точек или смазыванию. Очистка внутренних участков аппарата устраняет эти проблемы и уменьшает вероятность их возникновения.

1. Выключите аппарат и отключите шнур питания.
Подождите, пока аппарат остынет.
2. Нажмите фиксирующую защелку с левой стороны аппарата и откройте *переднюю дверцу*.
3. Вытащите *принт-картриджи* и поставьте его на чистую, ровную поверхность.

⚠ ПРЕДУПРЕЖДЕНИЯ.

- Чтобы избежать повреждения *принт-картриджа*, не допускайте воздействия на него света в течение более чем нескольких минут. При необходимости, прикройте *принт-картридж* листком бумаги.

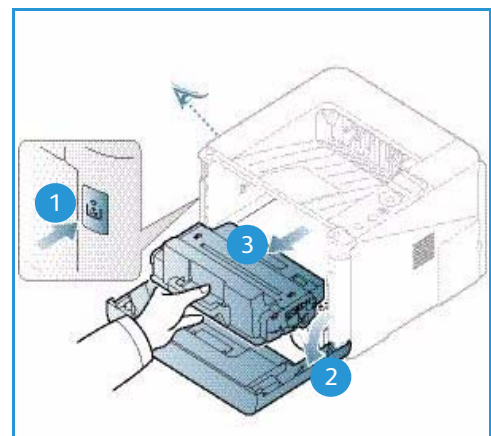

- Не прикасайтесь к зеленой поверхности на нижней стороне *принт-картриджа*. Чтобы не касаться этой стороны, пользуйтесь ручкой картриджа.
4. Удалите пыль и рассыпавшийся тонер на участке *принт-картриджа* с помощью сухой, безворсовой ткани.

⚠ ВНИМАНИЕ. При чистке внутренней части аппарата соблюдайте осторожность, чтобы не повредить ролик переноса и другие внутренние детали. Для чистки не допускается использование растворителей, например бензола. Это может вызвать появление проблем с печатью и других повреждений аппарата.

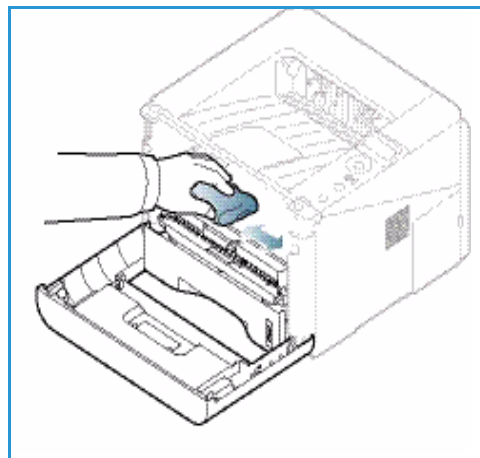

5. Установите на место *принт-картридж*. Выступы на сторонах картриджа и пазы внутри аппарата помогают добиться правильного расположения картриджа, который следует вставить до щелчка. Закройте *переднюю дверцу*.
6. Вставьте вилку шнура питания в розетку и включите аппарат.

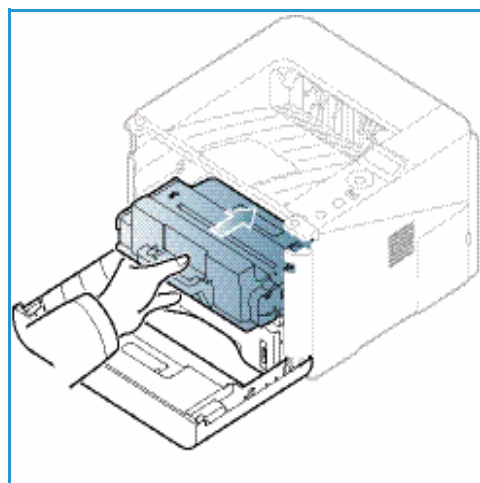

Перемещение аппарата

- При перемещении аппарата его не следует наклонять или переворачивать, т. к. при этом внутренние участки аппарата могут быть загрязнены тонером, что может привести к повреждению аппарата или отрицательно сказаться на качестве печати.
- Для перемещения аппарата нужно не менее двух человек.

Поиск и устранение неисправностей

При возникновении проблем на дисплее *панели управления* отобразится соответствующее сообщение. Следует выполнить приведенный ниже порядок действий по решению проблем.

1. При возникновении ошибки на дисплее появится сообщение. Нажмите кнопку **ОК**.
2. Проверьте сообщение на дисплее, чтобы увидеть, какая ошибка произошла.
При появлении нескольких сообщений используйте кнопки со стрелками вверх/вниз, чтобы выделить проблему, которую вы хотите решить.
3. Для устранения проблемы воспользуйтесь приведенной ниже информацией:
 - [Перераспределение тонера](#) на стр. 98
 - [Застревание бумаги](#) на стр. 100
 - [Сообщения об ошибках](#) на стр. 106
 - [Проблемы при подаче бумаги](#) на стр. 109
 - [Неполадки при печати](#) на стр. 111
4. Нажмите кнопку **ОК** на *панели управления*. Если сообщение продолжает отображаться, повторите порядок действий.
5. Если проблему решить не удастся, выключите и снова включите аппарат и повторите попытку выполнения задания.
Если неисправность устранить не удастся, обратитесь в сервисную службу. При обращении в сервисную службу следует сообщить представителю содержание сообщения об ошибке.

Индикатор состояния/беспроводной сети

Цвет светоиндикатор статуса/беспроводного подключения, расположенного на *панели управления* указывает на текущее состояние аппарата. Описания различных индикаторов приведены в таблице ниже.

Примечание. Некоторых индикаторов на аппарате может не быть, это зависит от его конфигурации.

Светоиндикатор	Цвет	Статус	Описание
Индикатор состояния	Нет	Выкл.	Аппарат отключен.
	Зеленый	Вкл.	Аппарат включен и готов к использованию.
	Зеленый	Мигает	Мигание подсветки означает, что аппарат получает и распечатывает данные.

Светоиндикатор	Цвет	Статус	Описание
	Оранжевый	Вкл.	<ul style="list-style-type: none"> Открыта крышка. Закройте крышку. В лотке нет бумаги. Загрузите бумагу в лоток. Аппарат прекратил работу из-за неисправности. Проверьте сообщение на дисплее, чтобы решить проблему. Закончился срок службы принт-картриджа. Замените принт-картридж – см. раздел Замена принт-картриджа на стр. 93
	Оранжевый	Мигает	<ul style="list-style-type: none"> Произошла небольшая ошибка и аппарат ожидает ее исправления. Проверьте сообщение на дисплее. После устранения проблемы аппарат возобновит работу. Почти закончился срок службы принт-картриджа. Подготовьте новый принт-картридж для замены. Временно повысить качество печати можно перераспределением тонера – см. раздел Перераспределение тонера на стр. 98.
Индикатор беспроводного подключения (только для аппарата Phaser 3320DNI)	Синий	Вкл.	Это настройка по умолчанию. Также горит синим цветом при подключении к беспроводной сети. (Только для аппарата Phaser 3320 DNI.)

Перераспределение тонера

Если срок службы *принт-картриджа* почти закончился:

- на отпечатках появляются белые полосы или отпечатки получаются бледными.
- На экране появится сообщение *Подготовьте новый картридж* или *Установите новый картридж*.

Если это произошло, можно временно повысить качество печати, перераспределив оставшийся тонер в картридже. В некоторых случаях белые полосы и бледные отпечатки останутся даже после перераспределения тонера.

- Нажмите фиксирующую защелку с левой стороны аппарата.

2. Откройте *переднюю дверцу*.
3. Вытащите *принт-картридж* из аппарата.

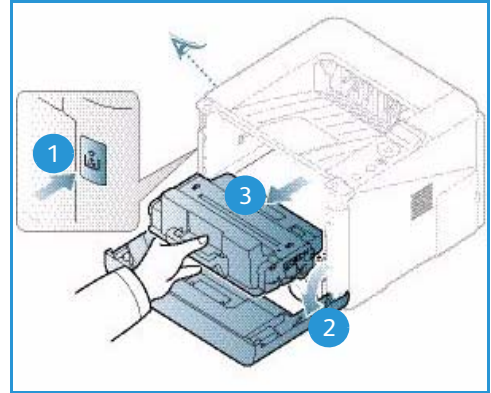

4. Медленно встряхните картридж 5–6 раз, чтобы добиться ровного распределения тонера внутри картриджа.

Примечание. Если тонер попадет на одежду, протрите ее сухой тканью, а затем выстирайте одежду в холодной воде. В горячей воде тонер будет закреплен на одежде.

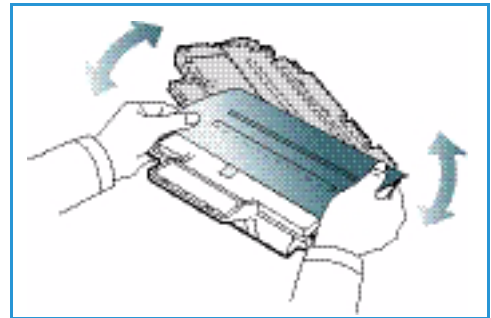

ВНИМАНИЕ. Не прикасайтесь к зеленой нижней стороне *принт-картриджа*. Чтобы не касаться этой стороны, пользуйтесь рукояткой картриджа.

5. Возьмитесь за рукоятку *принт-картриджа* и медленно вставьте его в гнездо аппарата.
6. Выступы на сторонах картриджа и пазы внутри аппарата помогают добиться правильного расположения картриджа, который следует вставить до фиксации.
7. Закройте *переднюю дверцу*. Убедитесь, что дверца плотно закрыта.

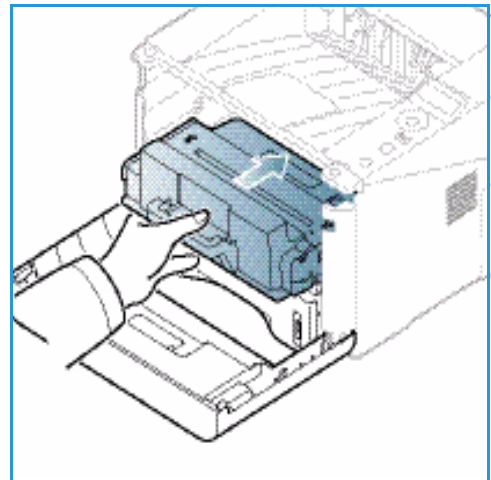

Застревание бумаги

Советы по предотвращению скручивания бумаги

1. Откройте заднюю дверцу.
2. Оставьте заднюю дверцу открытой. Отпечатки выводятся лицевой стороной вверх.

Примечание. При выводе отпечатков через заднюю дверцу 2-сторонняя печать невозможна, отпечатки выводятся по одному. Попытка выполнить 2-стороннюю печать, когда задняя дверца открыта, приведет к застреванию бумаги.

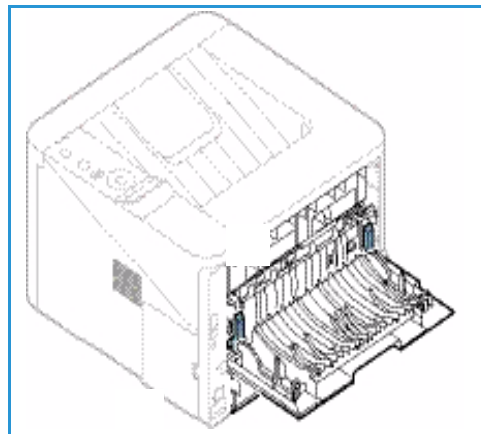

Примечание. Следует использовать, только если отпечатки скручиваются больше чем на 20 мм.

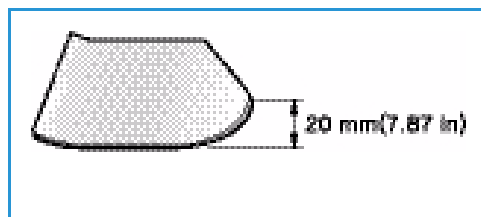

Советы по устранению застревания бумаги

В большинстве случаев застревания бумаги можно избежать, используя бумагу рекомендованного типа. При возникновении застревания бумаги см. раздел [Застревание бумаги](#) на стр. 100.

- Проверьте правильность положения направляющих для бумаги. (См. раздел [Загрузка бумаги в лоток для бумаги 1 и лоток для бумаги 2 \(дополнительный\)](#) на стр. 66.)
- Не перегружайте лоток. Стопка бумаги в лотке не должна быть выше отметки максимального уровня $\nabla\nabla\nabla$ бумаги на внутренней стороне лотка.
- Не вынимайте бумагу из лотка во время печати.
- Перед загрузкой согните пачку бумаги, распушите листы и выпрямите пачку.
- Не используйте мятую, влажную или сильно скрученную бумагу.
- Не загружайте одновременно бумагу различных типов.
- Используйте только рекомендованные материалы для печати. (См. раздел [Типы материалов](#) на стр. 72.)
- Загружать материалы в лоток следует лицевой стороной вверх, а в обходной лоток – лицевой стороной вниз.
- Не допускается выполнение 2-сторонней печати при открытой задней дверце.

При возникновении застревания на дисплее появится предупреждающее сообщение.

⚠ ВНИМАНИЕ. Во избежание разрыва бумаги вытягивайте ее осторожно и медленно. Для устранения застревания следуйте инструкциям в последующих разделах.

Лоток для бумаги 1

1. Нажмите фиксирующую защелку с левой стороны аппарата и откройте, а затем закройте *переднюю дверцу*. Застрявшая бумага будет автоматически выведена из аппарата.
Если бумага не удалась, переходите к следующему пункту.
2. Выдвиньте *лоток для бумаги 1*.

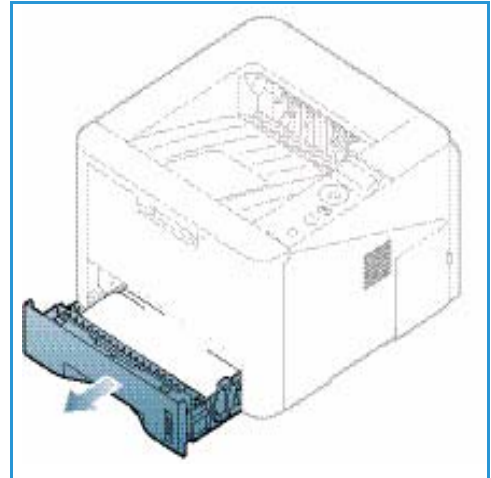

3. Удалите застрявшую бумагу, осторожно вытянув ее наружу без перекосов.
4. Если бумага не двигается, когда вы за нее тянете, или если бумаги на этом участке не видно, проверьте участок вокруг *принт-картриджа*. См. раздел [Внутри аппарата](#) на стр. 103.
5. Вставьте лоток 1 обратно в аппарат до фиксации. Печать автоматически возобновится.

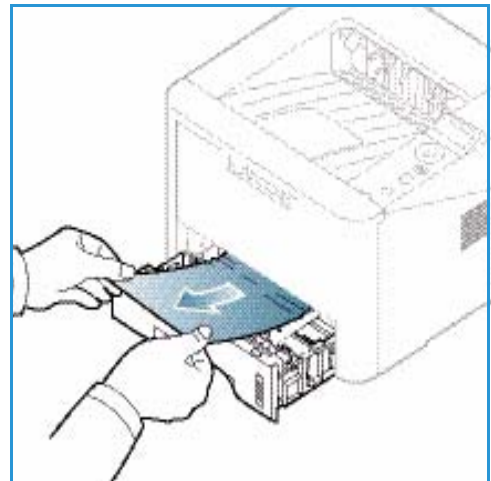

Лоток для бумаги 2

1. Выдвиньте лоток для бумаги 2.

2. Извлеките застрявшую бумагу из аппарата.

Если бумага не двигается, когда вы за нее тянете, или если бумаги на этом участке не видно, остановитесь и переходите к следующему пункту. Если бумага была удалена, вставьте лоток 2 обратно в аппарат до фиксации. Печать автоматически возобновится.

3. Выдвиньте лоток 2 наполовину.

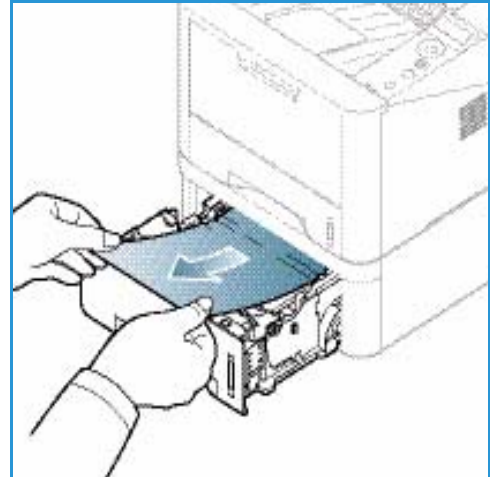

4. Вытащите бумагу наружу без перекосов.
5. Вставьте лоток обратно в аппарат. Печать автоматически возобновится.

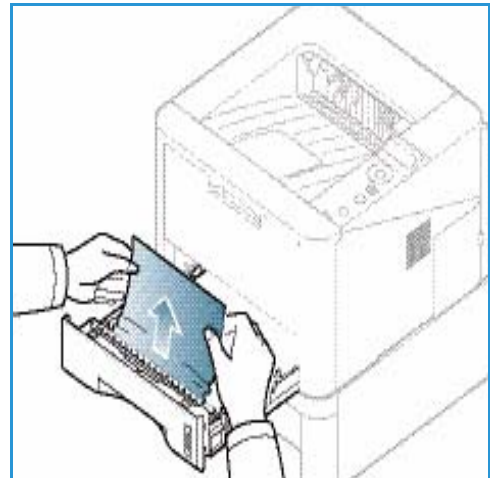

Обходной лоток

1. Если бумага неверно подается в аппарат, вытащите бумагу.
2. Нажмите фиксирующую защелку с левой стороны аппарата и откройте, а затем закройте *переднюю дверцу*.
3. Снова загрузите *обходной лоток*, чтобы продолжить печать.

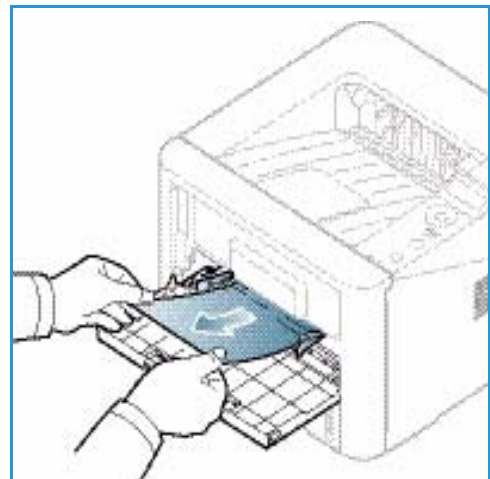

Внутри аппарата

⚠ ВНИМАНИЕ. При работе область фюзера сильно нагревается. При извлечении бумаги из устройства соблюдайте осторожность.

1. Нажмите фиксирующую защелку с левой стороны аппарата.
2. Откройте *переднюю дверцу*.
3. Вытащите *принт-картридж* из аппарата, слегка приподняв его переднюю часть.

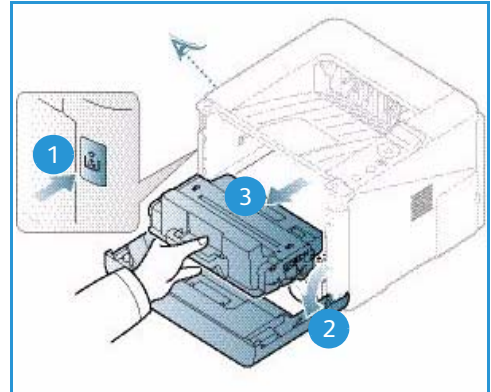

4. Удалите застрявшую бумагу, осторожно вытянув ее наружу без перекосов.
5. Замените *принт-картридж*. Выступы на сторонах картриджа и пазы внутри аппарата помогают добиться правильного расположения картриджа, который следует вставить до щелчка. Закройте *переднюю дверцу*. Печать автоматически возобновится.

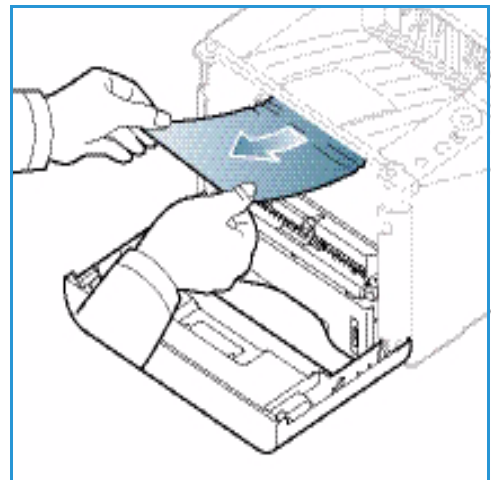

Область вывода бумаги

1. Нажмите фиксирующую защелку с левой стороны аппарата и откройте, а затем закройте *переднюю дверцу*. Застрявшая бумага будет автоматически выведена из аппарата. Если бумага не выводится автоматически, или если на этом участке бумаги не видно, переходите к следующему пункту.

2. Осторожно вытяните бумагу из *выходного лотка*.
Если вы не видите застрявшей бумаги, или если вытащить бумагу не удастся без усилий, остановитесь и переходите к следующему пункту.

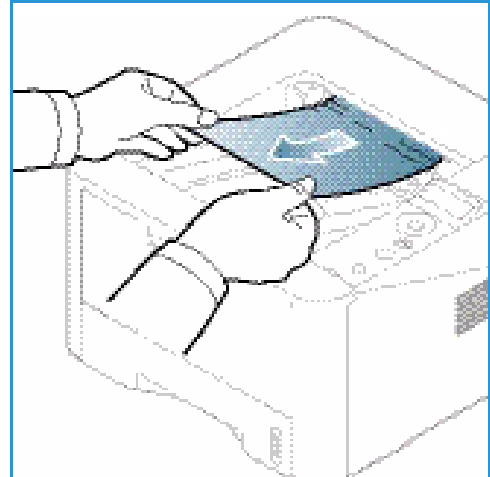

3. Нажмите запорную кнопку **1** и откройте *заднюю дверцу* **2**.
4. Если вы видите застрявшую бумагу, опустите прижимные рычажки с обеих сторон примерно на 90 градусов и удалите бумагу **3**.
Если бумаги не видно, переходите к пункту 1 в следующем разделе, или закройте заднюю крышку. Печать автоматически возобновится.

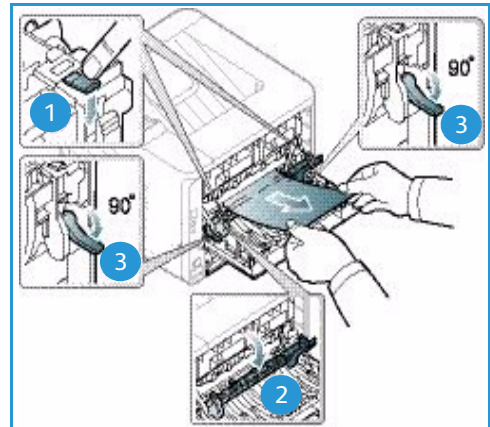

Участок дуплексного блока

Если *дуплексный модуль* установлен неправильно, может произойти застревание бумаги. Чтобы избежать застревания бумаги следует убедиться в правильной установке *дуплексного блока*, так чтобы края блока были совмещены с направляющими пазами внутри аппарата. *Дуплексный модуль* расположен в задней части устройства.

1. Выдвиньте *дуплексный блок* из аппарата.
2. Извлеките застрявшую бумагу из *дуплексного блока*.
Если бумага не удалена вместе с *дуплексным блоком*, переходите к следующему пункту.

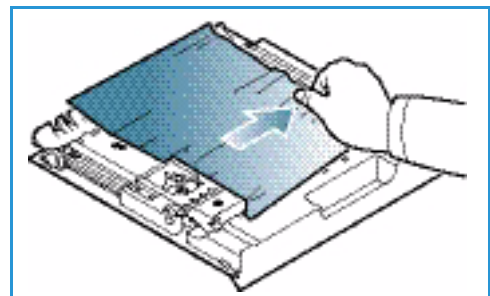

3. Извлеките бумагу из нижней части аппарата.

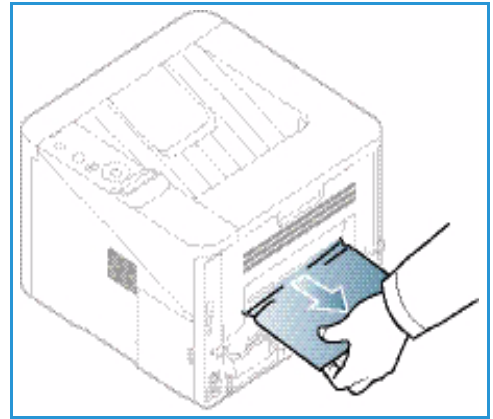

4. Вставьте *дуплексный блок* обратно в аппарат, совместив края блока с вырезами внутри аппарата. Убедитесь, что *дуплексный блок* вставлен до конца.
5. Если застрявшая бумага не удалена, переходите к следующему пункту.

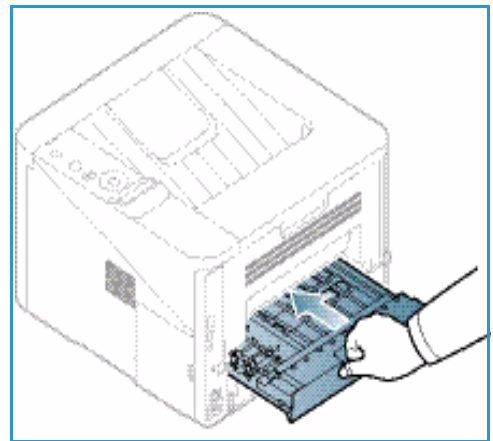

6. Откройте *заднюю дверцу*. Если вы обнаружите застрявшую бумагу, опустите прижимные рычажки **1** с обеих сторон на примерно 90 градусов и уберите бумагу.
7. Закройте *заднюю дверцу*. Печать автоматически возобновится.

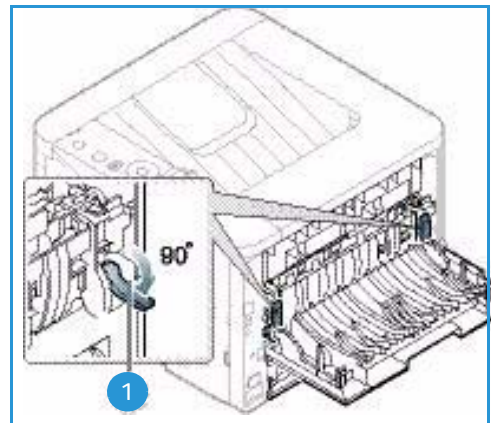

Сообщения об ошибках

На контрольной панели аппарата появляются сообщения о статусе аппарата и ошибках. В нижеприведенных таблицах объясняются значения этих сообщений и меры по устранению проблем, если это требуется.

Примечания.

- Если появившееся сообщение не включено в таблицу, следует перезапустить аппарат, выключив и включив питание, а затем повторить попытку печати задания. Если неисправность устранить не удастся, обратитесь в сервисную службу.
- При обращении в сервисную службу следует сообщить представителю содержание сообщения об ошибке.
- В зависимости от модели и комплектации, некоторые сообщения могут не появляться на экране.

Сообщения о застревании бумаги

Сообщение	Значение	Рекомендуемые действия
Застрев. бумаги в лотке 1	Застревание бумаги в области подачи бумаги.	Устранить застревание (см. Лоток для бумаги 1 на стр. 101).
Застрев. бумаги в лотке 2	Бумага застряла в дополнительном лотке.	Устранить застревание (см. Лоток для бумаги 2 на стр. 101).
Застрев. бумаги в обход.	Бумага застряла в многоцелевом лотке.	Устранить застревание (см. Обходной лоток на стр. 102).
Застревание внутри устр.	Бумага застряла внутри аппарата.	Устранить застревание (см. Внутри аппарата на стр. 103).
Застревание в обл. выхода	Застревание бумаги в области вывода бумаги.	Устранить застревание (см. Область вывода бумаги на стр. 103).
Застревание внизу дв. печ.	Застревание бумаги в области блока двусторонней печати.	Устранить застревание (см. Участок дуплексного блока на стр. 104).

Сообщения о принт-картридже

Сообщение	Значение	Рекомендуемые действия
Установить принт-картридж	Не установлен принт-картридж.	Установить принт-картридж.
Недействительный принт-картридж	Установленный принт-картридж не подходит к данному аппарату.	Установить фирменный принт-картридж Xerox, предназначенный для данного аппарата.
Заменить принт-картридж	Почти закончился срок службы принт-картриджа. Аппарат может остановить печать.	Можно выбрать Стоп или Продолжить , как показано на панели управления. Если выбрать Стоп , принтер остановит печать, и продолжить печать будет невозможно до замены принт-картриджа. Если выбрать Продолжить , принтер продолжит печать, но качество печати не будет гарантировано. При появлении этого сообщения следует заменить принт-картридж, чтобы обеспечить лучшее качество печати (см. раздел Замена принт-картриджа на стр. 93). Если аппарат прекратит печать следует заменить принт-картридж (см. Замена принт-картриджа на стр. 93).
Закажите тонер-картридж	В принт-картридже осталось мало тонера.	Закажите новый принт-картридж для замены. Временно повысить качество печати можно перераспределением тонера (см. раздел Перераспределение тонера на стр. 98).

Сообщения о лотке для бумаги

Сообщение	Значение	Рекомендуемые действия
Лоток 1 пуст	В лотке 1 нет бумаги.	Загрузите бумагу в лоток 1 (см. раздел Загрузка бумаги в лоток для бумаги 1 и лоток для бумаги 2 (дополнительный) на стр. 66).
Лоток 2 пуст	В лотке 2 нет бумаги.	Загрузите бумагу в лоток 2 (см. раздел Загрузка бумаги в лоток для бумаги 1 и лоток для бумаги 2 (дополнительный) на стр. 66).
Обх. лоток пуст	В обходном лотке нет бумаги.	Загрузите бумагу в обходной лоток (см. раздел Использование обходного лотка на стр. 67).
Лоток 2 открыт	Лоток 2 не закрыт.	Вставьте лоток 2 в аппарат до конца.
Вых.лот. запол.	Выходной лоток заполнен.	Печать возобновится после удаления бумаги из выходного лотка.

Сообщения о сети

Сообщение	Значение	Рекомендуемые действия
Неполадка сети Конфликт IP-адресов	Указанный IP-адрес используется другим устройством.	Проверьте IP-адрес и переустановите его, если необходимо (см. Руководство системного администратора).
802.1x Ошибка сети	Сбой проверки подлинности.	Проверьте сетевой протокол проверки подлинности. Если проблема не исчезнет, обратитесь к системному администратору.

Различные сообщения

Сообщение	Значение	Рекомендуемые действия
Дверца открыта Закройте дверцу	Передняя дверца или задняя дверца закрыта неплотно.	Закройте дверцу до фиксации.
Ошибка [номер ошибки] Обратитесь в сервисную службу	Произошла системная ошибка	Перезапустите аппарат, выключив и включив питание, и повторите попытку печати работы. Если неисправность устранить не удастся, обратитесь в сервисную службу.
Ошибка [номер ошибки] Выключите, затем включите	Блок аппарата не удается контролировать.	Перезапустите аппарат, выключив и включив питание, и повторите попытку печати работы. Если неисправность устранить не удастся, обратитесь в сервисную службу.

Типичные проблемы

В таблице перечислены некоторые неисправности и способы их устранения. Для устранения неполадок следуйте приведенным рекомендациям. Если неисправность устранить не удастся, обратитесь в сервисную службу.

Проблемы при подаче бумаги

Ситуация	Рекомендуемые действия
Застревание бумаги во время печати.	<ul style="list-style-type: none"> Устранить застревание. (См. раздел Застревание бумаги на стр. 100.)
Листы бумаги слипаются.	<ul style="list-style-type: none"> Проверьте максимальную емкость лотка. (См. раздел Характеристики материалов на стр. 127.) Убедитесь, что используется правильная бумага. (См. раздел Типы материалов на стр. 72.) Извлеките бумагу из лотка, перегните стопку или разведите листы веером. Бумага может слипаться при повышенной влажности. Возможно, в лоток загружена бумага различных типов. Загружайте в лоток бумагу только одного типа, формата и плотности.

Ситуация	Рекомендуемые действия
<p>Бумага не подается в аппарат.</p>	<ul style="list-style-type: none"> • Устраните помехи внутри аппарата. • Бумага загружена неправильно. Извлеките бумагу из лотка и загрузите ее правильно. • В лотке слишком много бумаги. Извлеките из лотка излишки бумаги. • Бумага слишком плотная. Используйте только бумагу, соответствующую техническим характеристикам данного аппарата. (См. раздел Характеристики материалов на стр. 127.) • При печати на специальных материалах следует использовать <i>обходной лоток</i>.
<p>Постоянно происходит застревание бумаги.</p>	<ul style="list-style-type: none"> • В лотке слишком много бумаги. Извлеките из лотка излишки бумаги. При печати на специальных материалах следует использовать <i>обходной лоток</i>. • Используется бумага неподходящего типа. Используйте только бумагу, соответствующую техническим характеристикам данного аппарата. (См. раздел Типы материалов на стр. 72.) • Внутри аппарата скопились обрывки бумаги. Нажмите фиксирующую защелку с левой стороны аппарата и откройте переднюю дверцу, вытащите <i>принт-картридж</i> и посторонние материалы. Снова установите <i>принт-картридж</i>.
<p>Прозрачные пленки слипаются в области выхода бумаги.</p>	<ul style="list-style-type: none"> • Используйте только прозрачные пленки, предназначенные для лазерных принтеров. Вынимайте прозрачные пленки сразу после их выхода из аппарата.
<p>Конверты подаются с перекосом или неправильно.</p>	<ul style="list-style-type: none"> • Проверьте положение направляющих по обеим сторонам конверта.

Неполадки при печати

Ситуация	Вероятная причина	Рекомендуемые действия
Аппарат не выполняет печать.	На аппарат не подается питание.	<ul style="list-style-type: none"> Проверьте подключение шнура питания. Проверьте выключатель и источник питания.
	Аппарат не является устройством по умолчанию.	<ul style="list-style-type: none"> Выберите данный аппарат в качестве устройства, используемого по умолчанию в ОС Windows.
	Проверьте наличие следующих неполадок: <ul style="list-style-type: none"> Не закрыта передняя дверца. Закройте переднюю дверцу. Застряла бумага. Устранить застревание. (См. раздел Застревание бумаги на стр. 100.) Не загружена бумага. Загрузите бумагу. (См. раздел Загрузка бумаги в лоток для бумаги 1 и лоток для бумаги 2 (дополнительный) на стр. 66.) Не установлен принт-картридж. Установить принт-картридж. При возникновении системных ошибок во время печати обратитесь в сервисную службу.	
	Неправильно подключен соединительный кабель между компьютером и аппаратом.	<ul style="list-style-type: none"> Отключите кабель аппарата и подключите его еще раз.
	Соединительный кабель между компьютером и аппаратом неисправен.	<ul style="list-style-type: none"> Если возможно, подключите кабель к заведомо исправному компьютеру и напечатайте документ. Кроме того, можно попробовать подключить кабель от другого устройства.
	Указан неправильный порт.	<ul style="list-style-type: none"> Проверьте настройки принтера в операционной системе Windows и убедитесь, что работа печати отправляется на правильный порт. Если у компьютера несколько портов, убедитесь, что аппарат подключен к нужному порту.
	Неправильно настроены параметры аппарата.	<ul style="list-style-type: none"> Проверьте настройки драйвера принтера и убедитесь, что все параметры печати установлены правильно. (См. раздел Процедура печати на стр. 34.)
	Драйвер принтера установлен неправильно.	<ul style="list-style-type: none"> Переустановите программное обеспечение принтера. (См. раздел Установка программного обеспечения принтера на стр. 24.)
	Произошел сбой в работе аппарата.	<ul style="list-style-type: none"> Просмотрите сообщение на экране панели управления, чтобы выяснить, не произошла ли системная ошибка. Обратитесь в сервисную службу.
Размер документа слишком велик, и на диске компьютера недостаточно свободного места, чтобы разместить работу печати.	<ul style="list-style-type: none"> Освободите место на жестком диске и снова распечатайте документ. 	

Ситуация	Вероятная причина	Рекомендуемые действия
Аппарат подает материалы для печати не из указанного источника бумаги.	Возможно, в настройках печати неверно указаны параметры бумаги.	<ul style="list-style-type: none"> В большинстве приложений выбрать источник бумаги можно на вкладке "Бумага" окна Настройка печати. Правильно укажите источник бумаги. (См. раздел Параметры бумаги на стр. 38.)
Печать выполняется слишком медленно.	Работа печати слишком сложная.	<ul style="list-style-type: none"> Упростите страницу или измените настройки качества печати.
Половина страницы пуста.	Неправильно выбрана ориентация страницы.	<ul style="list-style-type: none"> Измените ориентацию страницы в используемом приложении. См. экран справки драйвера принтера.
	Фактический формат бумаги не соответствует выбранным настройкам.	<ul style="list-style-type: none"> Убедитесь, что формат бумаги, заданный в драйвере печати, соответствует формату бумаги в лотке. Формат бумаги, заданный в драйвере принтера, также должен соответствовать настройкам бумаги в используемом приложении.
На печать выводится неправильный, искаженный или неполный текст.	Кабель аппарата подключен неправильно или неисправен.	<ul style="list-style-type: none"> Отключите и снова подключите кабель аппарата. Проверьте качество печати, повторно отправив на печать документ, который ранее печатался успешно. Подключите кабель и аппарат к другому, заведомо исправному компьютеру, и попробуйте вывести работу на печать. Попробуйте подключить новый кабель.
	Выбран неправильный драйвер принтера.	<ul style="list-style-type: none"> В соответствующем меню приложения проверьте, правильно ли выбран принтер.
	Сбой приложения.	<ul style="list-style-type: none"> Отправьте работу на печать из другого приложения.
	Сбой операционной системы.	<ul style="list-style-type: none"> Завершите работу Windows и перезагрузите компьютер. Выключите аппарат и снова включите его.
Страницы выходят из аппарата пустыми.	Неисправен тонер-картридж или закончился тонер.	<ul style="list-style-type: none"> При необходимости перераспределите тонер в картридже (см. раздел Перераспределение тонера на стр. 98). При необходимости замените принт-картридж (см. раздел Замена принт-картриджа на стр. 93).
	Файл документа может содержать пустые страницы.	<ul style="list-style-type: none"> Проверьте, имеются ли в файле пустые страницы.
	Неисправны какие-либо компоненты принтера (например, контроллер или плата).	<ul style="list-style-type: none"> Обратитесь в сервисную службу.

Ситуация	Вероятная причина	Рекомендуемые действия
Файлы PDF печатаются некорректно. Некоторые фрагменты графики, текста или иллюстраций отсутствуют.	Несовместимость файла PDF с программой Acrobat.	<ul style="list-style-type: none"> • Печать файла PDF в виде изображения позволяет правильно напечатать документ. В настройках печати Acrobat включите опцию <i>Print As Image</i>. Печать файла PDF в виде изображения занимает больше времени, чем обычно.
Низкое качество печати фотографий. Изображения нечеткие.	Слишком низкое разрешение фотографии.	<ul style="list-style-type: none"> • Попробуйте уменьшить размер фотографии. При увеличении размера фотографии в приложении ее разрешение снижается.
Перед началом печати вблизи выходного лотка аппарата обнаруживаются испарения.	Испарения во время печати могут быть вызваны повышенной влажностью бумаги.	<ul style="list-style-type: none"> • Загрузите новую стопку бумаги. • Чтобы предотвратить поглощение избыточной влаги, не следует открывать упаковки с бумагой до их использования.
Аппарат не печатает на бумаге нестандартных размеров (например, на бумаге для счетов).	Формат бумаги не соответствует формату, указанному в настройках.	<ul style="list-style-type: none"> • Задайте правильный формат бумаги в пункте <i>Параметры пользовательского формата бумаги</i> на вкладке <i>Бумага</i> окна <i>Настройка печати</i> (см. раздел <i>Параметры бумаги</i> на стр. 38.)

Дефекты качества печати

Если внутренние компоненты аппарата загрязнены или бумага загружена неправильно, качество печати может заметно ухудшиться. В таблице содержатся инструкции по устранению подобных неполадок.

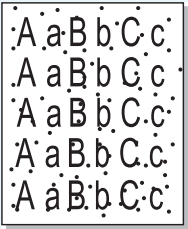
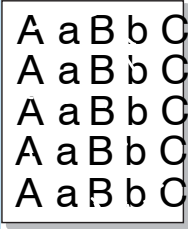
Ситуация	Рекомендуемые действия
<p>Бледные или выцветшие отпечатки</p> 	<ul style="list-style-type: none"> • Появление белых полос или обесцвеченных участков на странице означает низкий уровень тонера. Срок жизни принт-картриджа можно незначительно продлить. (См. раздел Перераспределение тонера на стр. 98.) Если при этом не произошло повышение качества, следует установить принт-картридж. • Бумага может не соответствовать требованиям, например, бумага может быть слишком влажной или грубой. (См. раздел Инструкции по обращению с материалами на стр. 71.) • Если светлой оказывается вся страница, выбрано слишком низкое разрешение печати, или включен режим <i>экономии тонера</i>. Следует настроить разрешение печати и выключить режим <i>экономии тонера</i>. См. экран справки драйвера принтера. • Комбинация светлых и смазанных участков может указывать на необходимость замены <i>принт-картриджа</i>. (См. раздел Замена принт-картриджа на стр. 93.)
<p>Крапинки из тонера</p> 	<ul style="list-style-type: none"> • Бумага может не соответствовать требованиям, например, бумага может быть слишком влажной или грубой. (См. раздел Инструкции по обращению с материалами на стр. 71.) • Возможно, загрязнен ролик переноса. Следует выполнить чистку аппарата изнутри. (См. раздел Внутренние участки на стр. 95.) • Возможно, требует очистки тракт бумаги. (См. раздел Внутренние участки на стр. 95.)
<p>Непропечатанные участки</p> 	<p>Если на странице имеются обычно округленные непропечатанные участки:</p> <ul style="list-style-type: none"> • Возможно, это дефект отдельной страницы. Попробуйте распечатать работу еще раз. • Содержание влаги в бумаге неравномерно или на поверхности бумаги имеются мокрые участки. Попробуйте использовать бумагу другого изготовителя. (См. раздел Инструкции по обращению с материалами на стр. 71.) • Бумага повреждена. Производственный процесс может обуславливать невосприимчивость отдельных участков к тонеру. Попробуйте использовать новую пачку бумаги другого изготовителя. • Измените параметры принтера и повторите попытку. Перейдите в раздел Настройка печати, щелкните вкладку Бумага и выберите тип бумаги Плотная. (См. раздел Параметры бумаги на стр. 38.) • Если таким образом неисправность устранить не удастся, обратитесь в сервисную службу.

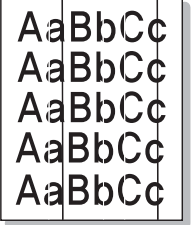
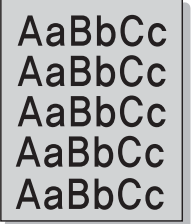
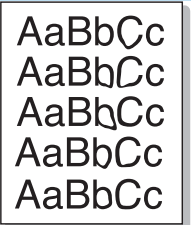
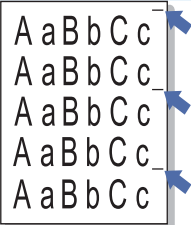
Ситуация	Рекомендуемые действия
<p>Белые пятна</p> 	<p>Если на странице появляются белые пятна:</p> <ul style="list-style-type: none"> • Бумага слишком грубая и грязь с поверхности бумаги попадает во внутренние детали аппарата или на ролик переноса. Следует выполнить чистку аппарата изнутри. (См. раздел Внутренние участки на стр. 95.) • Возможно, требует очистки тракт бумаги. (См. раздел Внутренние участки на стр. 95.)
<p>Вертикальные линии</p> 	<p>Если на странице появляются черные вертикальные линии, вероятно что внутри аппарата повреждена поверхность (барабан) принт-картриджа.</p> <ul style="list-style-type: none"> • Следует заменить принт-картридж на новый. (См. раздел Замена принт-картриджа на стр. 93.) <p>Если на странице появляются белые вертикальные линии, внутренняя часть аппарата может быть загрязнена.</p> <ul style="list-style-type: none"> • Следует выполнить чистку аппарата изнутри. (См. раздел Внутренние участки на стр. 95.) <p>Если таким образом неисправность устранить не удастся, обратитесь в сервисную службу.</p>
<p>Фон</p> 	<p>Если затенение фона становится неприемлемым:</p> <ul style="list-style-type: none"> • Следует перейти на использование менее плотной бумаги. (См. раздел Характеристики материалов на стр. 127.) • Следует проверить окружающие условия: слишком сухая или слишком влажная (выше 80 %) атмосфера может привести к увеличению затенения фона. • Следует заменить принт-картридж на новый. (См. раздел Замена принт-картриджа на стр. 93.)
<p>Смазывание тонера</p> 	<p>Если на странице смазан тонер:</p> <ul style="list-style-type: none"> • Следует выполнить чистку аппарата изнутри. (См. раздел Внутренние участки на стр. 95.) • Проверьте тип и качество бумаги. (См. раздел Инструкции по обращению с материалами на стр. 71.) • Следует заменить принт-картридж на новый. (См. раздел Замена принт-картриджа на стр. 93.)
<p>Повторяющиеся вертикальные дефекты</p> 	<p>Если дефекты повторяются на печатной стороне страницы с регулярными интервалами:</p> <ul style="list-style-type: none"> • Возможно, поврежден принт-картридж; следует выполнить на аппарате несколько отпечатков, и если проблема не устранилась, – заменить принт-картридж на новый. (См. раздел Замена принт-картриджа на стр. 93.) • Возможно, на детали аппарата попал тонер. Если дефекты появляются на обратной стороне страницы, то проблема, скорее всего, самоустранится после нескольких отпечатков. • Возможно, поврежден блок фюзера. Обратитесь в сервисную службу.

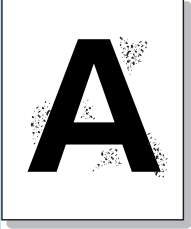
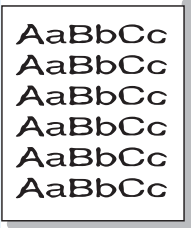
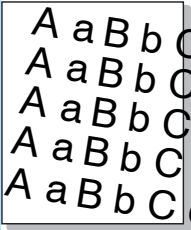
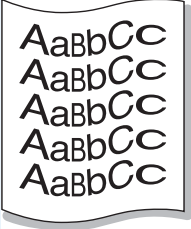
Ситуация	Рекомендуемые действия
<p>Фон состоит из произвольных точек</p> 	<p>Произвольное распределение тонера на странице в виде фона.</p> <ul style="list-style-type: none"> • Возможно, бумага слишком влажная. Загрузите новую стопку бумаги. Не вскрывайте упаковки с бумагой, если в этом нет необходимости, чтобы бумага не впитывала излишнюю влагу. • Если фон из произвольных точек появляется на конверте, измените макет печати, чтобы избежать печати на участках, с обратной стороны которых находятся перекрывающиеся клапаны. Печать поверх швов может приводить к проблемам. • Если фон из произвольных точек покрывает всю отпечатанную страницу, следует отрегулировать разрешение печати через программное приложение или с помощью параметров драйвера принтера. (См. раздел Процедура печати на стр. 34.)
<p>Искаженные символы</p> 	<ul style="list-style-type: none"> • Если символы распечатываются в искаженном виде, а изображения получаются контурными, возможно, что используется слишком тонкая бумага. Попробуйте использовать другую бумагу. (См. раздел Инструкции по обращению с материалами на стр. 71.)
<p>Перекося страницы</p> 	<ul style="list-style-type: none"> • Проверьте, правильно ли загружена бумага. • Проверьте тип и качество бумаги. (См. раздел Инструкции по обращению с материалами на стр. 71.) • Убедитесь, что направляющие не слишком сильно или слишком слабо прижаты к стопке бумаги. (См. раздел Загрузка бумаги в лоток для бумаги 1 и лоток для бумаги 2 (дополнительный) на стр. 66.)
<p>Скручивание и искривление</p> 	<ul style="list-style-type: none"> • Проверьте, правильно ли загружена бумага. • Проверьте тип и качество бумаги. Высокая температура и влажность могут привести к скручиванию бумаги. (См. раздел Инструкции по обращению с материалами на стр. 71.) • Переверните пачку бумаги в лотке. Попробуйте также повернуть бумагу в лотке на 180 градусов. • Если печать выполняется в одностороннем режиме, попробуйте использовать в качестве места вывода заднюю дверцу. Инструкции приведены в разделе Использование задней дверцы на стр. 20.

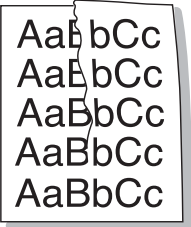
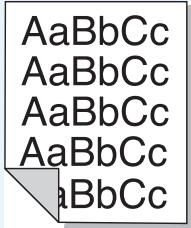
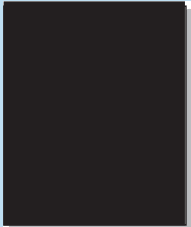
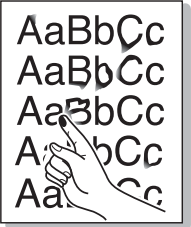
Ситуация	Рекомендуемые действия
<p>Складки и морщины</p> 	<ul style="list-style-type: none"> • Проверьте, правильно ли загружена бумага. • Проверьте тип и качество бумаги. (См. раздел Инструкции по обращению с материалами на стр. 71.) • Переверните пачку бумаги в лотке. Попробуйте также повернуть бумагу в лотке на 180 градусов. • Если печать выполняется в одностороннем режиме, попробуйте использовать в качестве места вывода заднюю дверцу. Инструкции приведены в разделе Использование задней дверцы на стр. 20.
<p>Грязная обратная сторона отпечатков</p> 	<p>Проверьте тонер на утечку. Следует выполнить чистку аппарата изнутри. (См. раздел Внутренние участки на стр. 95.)</p>
<p>Страницы распечатываются полностью черными</p> 	<ul style="list-style-type: none"> • Возможно, тонер-картридж установлен неправильно. Извлеките картридж и вновь установите его. • Возможно, тонер-картридж неисправен. Следует заменить принт-картридж на новый. (См. раздел Замена принт-картриджа на стр. 93.) • Аппарату может потребоваться ремонт. Обратитесь в сервисную службу.
<p>Утечка тонера</p> 	<ul style="list-style-type: none"> • Следует выполнить чистку аппарата изнутри. (См. раздел Внутренние участки на стр. 95.) • Проверьте тип и качество бумаги. (См. раздел Инструкции по обращению с материалами на стр. 71.) • Следует заменить принт-картридж на новый. (См. раздел Замена принт-картриджа на стр. 93.) • Аппарату может потребоваться ремонт. Обратитесь в сервисную службу.

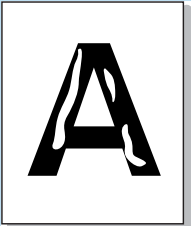
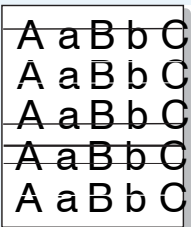
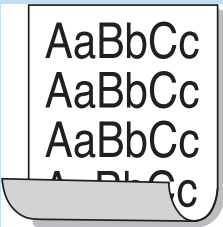
Ситуация	Рекомендуемые действия
<p>Пробелы в символах</p> 	<p>Пробелы в символах, это белые участки в тех частях символов, которые должны быть черными.</p> <ul style="list-style-type: none"> • Если печать выполняется на прозрачных пленках, попробуйте использовать другой тип пленок. Проблемы в символах являются нормой при печати на некоторых типах прозрачных пленок в связи с их структурой. • Возможно, печать выполняется на неверной стороне страницы. Извлеките стопку бумаги и переверните ее. • Возможно, бумага не отвечает требованиям. (См. раздел Характеристики материалов на стр. 127.)
<p>Горизонтальные полосы</p> 	<p>Если появляются горизонтальные черные линии, полосы, штрихи или смазывания:</p> <ul style="list-style-type: none"> • Возможно, тонер-картридж установлен неправильно. Извлеките картридж и вновь установите его. • Возможно, тонер-картридж неисправен. Следует заменить принт-картридж на новый. (См. раздел Замена принт-картриджа на стр. 93.) • Если устранить дефект не удастся, то возможно, что аппарат нуждается в ремонте. Обратитесь в сервисную службу.
<p>Скручивание</p> 	<p>Если готовые документы скручиваются или бумага не подается в аппарат, выполните следующие действия.</p> <ul style="list-style-type: none"> • Переверните пачку бумаги в лотке. Попробуйте также повернуть бумагу в лотке на 180 градусов. • Измените параметры принтера и повторите попытку. Перейдите в раздел Настройка печати, щелкните вкладку Бумага и выберите тип бумаги Тонкая. (См. раздел Процедура печати на стр. 34.)
<p>Неизвестное изображение регулярно повторяется на нескольких страницах или проявляется утечка тонера, бледные отпечатки или загрязнение.</p>	<ul style="list-style-type: none"> • Возможно, аппарат используется на высоте более 1 500 м над уровнем моря. • Большая высота может негативно сказываться на качестве печати, например, приводить к утечке тонера или бледным отпечаткам. Следует правильно настроить параметры высоты аппарата над уровнем моря. (См. раздел Настройка системы на стр. 83.)

Типичные проблемы в операционной системе Windows

Ситуация	Рекомендуемые действия
Во время установки появляется сообщение "Файл уже используется".	<ul style="list-style-type: none"> • Закройте все приложения. Удалите все приложения из группы автозагрузки принтера, затем перезагрузите Windows. Заново установите драйвер принтера.
На экране появляются сообщения "Общий сбой", "Исключение ОЕ", "Очередь 32" или "Недопустимая операция".	<ul style="list-style-type: none"> • Закройте все приложения, перезагрузите Windows и повторите попытку напечатать документ.
На экран выводятся сообщения "Ошибка печати" или "Ошибка. Превышено время ожидания".	<ul style="list-style-type: none"> • Эти сообщения могут появляться во время печати. Дождитесь завершения аппаратом процесса печати. Если сообщение появляется в режиме ожидания или после завершения печати, проверьте правильность подключения и убедитесь в отсутствии ошибок.

Примечание. Подробные сведения о сообщениях об ошибках Windows представлены в Руководстве пользователя ОС Microsoft Windows.

Типичные проблемы в операционной системе Macintosh

Ситуация	Рекомендуемые действия
<p>Файлы PDF печатаются некорректно. Некоторые фрагменты графики, текста или иллюстраций отсутствуют.</p>	<ul style="list-style-type: none"> Печать файла PDF в виде изображения позволяет правильно напечатать документ. В настройках печати Acrobat включите опцию Print As Image. <p>Примечание. Печать файла PDF в виде изображения занимает больше времени, чем обычно.</p>
<p>После печати документа работа не исчезает из очереди печати (в операционной системе Mac OS 10.3.2).</p>	<ul style="list-style-type: none"> Обновите операционную систему Mac OS до версии OS X 10.3.3 или более поздней.
<p>В режиме печати обложки некоторые буквы не печатаются надлежащим образом.</p>	<ul style="list-style-type: none"> Среда Mac OS не позволяет создавать шрифты во время печати титульной страницы. Буквы английского алфавита и цифры в режиме печати титульной страницы отображаются без искажений.
<p>Неправильная передача цветов при печати документа из приложения Acrobat Reader (версия 6.0 или более поздняя) в ОС Macintosh.</p>	<ul style="list-style-type: none"> Убедитесь в том, что настройки разрешения в драйвере аппарата и в программе Acrobat Reader совпадают.

Примечание. Подробные сведения о сообщениях об ошибках Macintosh представлены в Руководстве пользователя ОС Macintosh.

Типичные проблемы в операционной системе Linux

Ситуация	Рекомендуемые действия
<p>Аппарат не выполняет печать.</p>	<ul style="list-style-type: none"> • Убедитесь, что в системе установлен драйвер принтера. Запустите программу Unified Driver Configurator и на вкладке Printers (Принтеры) окна Printers configuration (Настройка принтеров) проверьте список доступных устройств. Данный аппарат должен быть в этом списке. Если это не так, запустите Add new printer wizard (Мастер добавления принтера), чтобы настроить аппарат. • Проверьте, включен ли аппарат. Откройте окно Printers configuration (Конфигурация принтеров) и выберите аппарат в списке принтеров. Просмотрите описание аппарата в области Selected printer (Выбранный принтер). Если строка состояния содержит строку Stopped (Остановлен), нажмите кнопку Start (Пуск). Нормальное функционирование аппарата должно возобновиться. Состояние остановки (stopped) может возникать в случае неполадок при печати. Например, это может произойти при попытке напечатать документ, если порт многофункционального устройства используется приложением для сканирования. • Убедитесь, что порт свободен. Поскольку некоторые функциональные компоненты аппарата (принтер и сканер) используют один и тот же интерфейс ввода-вывода (порт), вполне возможны попытки одновременного доступа нескольких приложений к одному порту. Во избежание конфликтов контроль над аппаратом разрешен только одному приложению. Остальные "пользователи" получают сообщение о том, что "устройство занято" (device busy). Откройте окно Ports Configuration (Настройки портов) и выберите порт, назначенный аппарату. Если порт занят другим приложением, это отображается в области Selected port (Выбранный порт). В этом случае потребуется дождаться завершения текущей работы или нажать кнопку Release port (Освободить порт). • Проверьте, задан ли в приложении специальный параметр печати - oraw. Если параметр командной строки содержит -oraw, удалите его, чтобы печать выполнялась правильно. В программе Gimp front-end выберите пункт Print -> Setup printer (Печать -> Настройка принтера) и измените параметр в командной строке. • В версии CUPS (Common Unix Printing System), поставляемой с SuSE Linux 9.2 (cups-1.1.21), имеются проблемы с IPP-печатью (Internet Printing Protocol). Можно попытаться использовать печать через сокет вместо протокола IPP либо установить более позднюю версию CUPS (1.1.22 или последующую).

Ситуация	Рекомендуемые действия
<p>Аппарат не печатает страницы целиком. Они выходят наполовину пустыми.</p>	<ul style="list-style-type: none"> • Это известная проблема, возникающая в том случае, когда в 64-разрядной версии системы Linux используется пакет Ghostscript 8.52 или более ранней версии. Для устранения этой проблемы загрузите последнюю версию пакета AFPL Ghostscript с веб-сайта http://sourceforge.net/projects/ghostscript/ и установите ее.
<p>При печати документа появляется сообщение об ошибке "Cannot open port device file" (Не удается открыть файл порта устройства).</p>	<ul style="list-style-type: none"> • Во время печати не следует изменять значения параметров выполняемой работы печати (например, с помощью служебной программы LPR). Известные версии сервера CUPS прерывают работу печати при изменении ее параметров и пытаются повторно запустить прерванную работу. Поскольку драйвер Unified Linux Driver блокирует порт устройства во время печати, после внезапного прекращения работы драйвера порт остается заблокированным и недоступным для последующих работ печати. В этом случае попробуйте освободить порт, нажав кнопку Release port (Освободить порт) в окне Port configuration (Настройки портов).

Примечание. Подробные сведения о сообщениях об ошибках Linux представлены в Руководстве пользователя ОС Linux.

Типичные проблемы при использовании PostScript

Ошибки, описанные ниже, связаны с языком PS и появляются при одновременном использовании нескольких языков принтера.

Проблема	Вероятная причина	Решение
<p>Файл PostScript не выводится на печать.</p>	<p>Драйвер PostScript установлен неправильно.</p>	<ul style="list-style-type: none"> • Установите драйвер PostScript. (См. раздел Установка программного обеспечения принтера на стр. 24.) • Напечатайте страницу конфигурации и проверьте, доступен ли язык PS для печати. • Если неисправность устранить не удастся, обратитесь в сервисную службу.
<p>На экран выводится сообщение об ошибке проверки лимита.</p>	<p>Работа печати слишком сложная.</p>	<ul style="list-style-type: none"> • Упростите документ или установите дополнительную память (см. Руководство системного администратора).

Проблема	Вероятная причина	Решение
Распечатывается страница ошибок PostScript.	Возможно, формат работы печати не соответствует формату PostScript.	<ul style="list-style-type: none"> Выберите формат PostScript для работы печати. Проверьте, не ожидает ли приложение отправки файла настройки или заголовка PostScript на аппарат.
В настройках драйвера не выбран дополнительный лоток.	Драйвер принтера не настроен для работы с дополнительным лотком.	<ul style="list-style-type: none"> Откройте окно свойств драйвера PostScript, перейдите на вкладку Настройки аппарата и в группе Устанавливаемые опции выберите для параметра "Лоток" значение Установлен.

Дополнительная помощь

Если вам требуется дополнительная помощь, посетите наш веб-сайт для клиентов www.xerox.com или обратитесь по *Горячей линии Xerox*, указав серийный номер устройства.

Горячая линия Xerox

Если неисправность не удастся устранить, выполнив инструкции на экране, см. раздел [Сообщения об ошибках](#) на стр. 106. Если проблему не удастся устранить, обратитесь в *сервисный центр Xerox*. Специалистам *Горячей линии Xerox* потребуются сведения о характере проблемы, серийный номер устройства, код ошибки (если известен), а также название и местоположение компании.

Местонахождение серийного номера

Серийный номер также указан на внутренней поверхности *передней дверцы* аппарата.

Серийный номер также распечатывается в отчете *конфигурации*. Инструкции по печати отчета приведены ниже.

Печать отчета о конфигурации

Можно распечатать отчет о конфигурации аппарата, включающий такие сведения как серийный номер, IP-адрес, установленные опции и версию программного обеспечения.

1. Нажмите кнопку **Меню** на *панели управления*.
2. Кнопками со стрелками перейдите к пункту **Информация** и нажмите кнопку **ОК**.
3. Кнопками со стрелками перейдите к пункту **Конфигурация** и нажмите кнопку **ОК**.
4. Кнопками со стрелками выберите **Да** в сообщении **Печать?** и нажмите кнопку **ОК**.

Вы можете использовать *Интернет-службы CentreWare IS* для печати сведений о конфигурации устройства и просмотра информации о его состоянии. Откройте веб-браузер на компьютере, подключенном к сети, и введите IP-адрес устройства. В окне *Интернет-служб CentreWare IS* выберите пункт **Печать информации** на вкладке **Состояние**. См. раздел [Состояние](#) на стр. 59.

Технические характеристики

В данном разделе описаны указанные ниже вопросы.

- [Технические характеристики аппарата](#) на стр. 126
- [Электропитание](#) на стр. 129
- [Характеристики печати](#) на стр. 130
- [Системные требования](#) на стр. 131
- [Сетевая среда](#) на стр. 134

Технические характеристики аппарата

Конфигурации аппарата

Компонент	Phaser 3320DN/3320DNI
Конфигурация оборудования	Процессор Лоток для бумаги 1 и обходной лоток Лоток для бумаги 2 (дополнительный)
Размеры аппарата (без дополнительного лотка) (ширина x длина x высота)	366 x 368 x 257 мм
Масса аппарата Нетто (с расходными материалами)	9,95 кг
Доступ	Спереди и сзади
Время выхода первого отпечатка	Из режима готовности – 6,5 с Из режима экономии энергии – 14,0 с
Время прогрева	15 с из режима энергосбережения

Характеристики материалов

Лотки для бумаги 1 и 2 (дополнительный)

Функция	Описание
Емкость лотка для бумаги 1	250 листов обычной бумаги плотностью 80 г/м ²
Емкость лотка для бумаги 2 (дополнительного)	520 листов обычной бумаги плотностью 80 г/м ²
Плотность бумаги	60-163 г/м ²
Размеры бумаги	Длина: минимум: 148,5 мм; максимум: 356 мм Длина: минимум: 105 мм; максимум: 216 мм A4, A5, A6, Letter, Legal, Folio, Oficio, Executive, ISO B5, JIS B5, нестандартная
Типы бумаги	Обычная, тонкая, плотная, переработанная, высокосортная, открытки, архивная

Обходной лоток

Функция	Описание
Емкость	50 листов бумаги плотностью 80 г/м ² 5 листов прозрачных пленок 5 конвертов
Плотность бумаги	60-220 г/м ²
Размеры бумаги	Длина: минимум: 127 мм; максимум: 356 мм Ширина: минимум: 76,2 мм; максимум: 216 мм A4, A5, A6, Letter, Legal, Folio, Oficio, Executive, ISO B5, JIS B5, 3 дюйма x 5 дюймов, Envelope (Monarch, No.10, DL, C5, C6), нестандартная
Типы бумаги	Обычная, тонкая, плотная, более плотная, с содержанием хлопка, цветная, конверты, прозрачные пленки, бланки, переработанная, наклейки, высокосортная, карточки, архивная

Примечание. Высота стопки бумаги не должна превышать 10 мм.

Дуплексный блок

Функция	Описание
Плотность бумаги	60-120 г/м ²
Форматы бумаги	A4, Letter, Oficio, Folio, Legal
Типы бумаги	Обычная, тонкая, плотная, переработанная, высокосортная

Выходной лоток

Функция	Описание
Выходной лоток – лицевой стороной вниз	150 листов обычной бумаги плотностью 80 г/м ²
Задняя дверца – лицевой стороной вверх	1 лист

Электропитание

Функция	Описание
Частота	50/60 Гц
Напряжение	110–127 В, 220–240 В
Средняя потребляемая мощность	Средняя рабочая: менее 600 Вт Режим энергосбережения: менее 3,5 Вт Режим Выкл.: менее 0,4 Вт Режим ожидания: менее 60 Вт

Характеристики печати

Функция	Описание
Совместимость	Windows PC / MAC / Linux
Скорость 1-сторонней печати	До 33 стр/мин при формате бумаги Letter До 31 стр/мин при формате бумаги А4
Скорость 2-сторонней печати	До 16 стр/мин при формате бумаги Letter До 15 стр/мин при формате бумаги А4
Максимальная площадь печати	216 x 356 мм (US Legal)
Разрешение печати	Эффективный вывод до 1200 x 1200
Средняя производительность принт-картриджа	11 000 отпечатков Печать с помощью принт-картриджа, поставленного вместе с аппаратом: 2000
Макс. разрешение	300 x 300 т/дюйм
Стандартная память принтера	128 Мб
Расширенная память (дополнительная)	256 Мб
PDL/PCL	PCL5e, PCL6, Postscript 3, PDF1.4, Одностраничный-TIFF

Системные требования

Microsoft® Windows®

Операционная система	Центральный процессор	ОЗУ	Свободное место на жестком диске
Windows® 2000	Intel® Pentium® II 400 МГц (Pentium III 933 МГц)	64 МБ (128 МБ)	600 МБ
Windows® XP	Intel® Pentium® III 933 МГц (Pentium V 1 ГГц)	128 МБ (256 МБ)	1,5 Гб
Windows Server® 2003	Intel® Pentium® III 933 МГц (Pentium V 1 ГГц)	128 МБ (512 МБ)	от 1,25 Гб до 2 Гб
Windows Server® 2008	Intel® Pentium® IV 1 ГГц (Pentium IV 2 ГГц)	512 МБ (2 Гб)	10 Гб
Windows Vista®	Intel® Pentium® IV 3 ГГц	512 МБ (2 Гб)	15 Гб
Windows® 7	Intel® Pentium® IV 1 ГГц, 32- или 64-битный процессор или выше	1 Гб (2 Гб)	16 Гб
	<ul style="list-style-type: none"> Поддержка графики DirectX® 9 с памятью 128 Мб (чтобы разрешить тему Aero). Дисковод DVD-R/W 		
Windows Server® 2008 R2	Процессоры Intel® Pentium® IV 1 ГГц (x86) или 1,4 ГГц (x64) (2 ГГц или выше)	512 МБ (2 Гб)	10 Гб
Примечания.	<ul style="list-style-type: none"> Internet Explorer 6.0 или более высокой версии является минимальным требованием для ОС Windows. Устанавливать ПО могут пользователи с правами администратора. С данным аппаратом совместимо ПО Windows Terminal Services. Для Windows 2000 требуется пакет обновления 4 или выше. 		

Macintosh

Операционная система	Центральный процессор	ОЗУ	Свободное место на жестком диске
Mac OS X 10.3–10.7	<ul style="list-style-type: none"> Процессоры Intel® PowerPC G4/ G5 	<ul style="list-style-type: none"> 128 Мб для Mac на основе powerPC (512 Мб) 512 Мб для Mac на основе Intel-based (1 Гб) 	1 Гб
Mac OS X 10.5	Процессоры Intel® 867 МГц или выше для PowerPC G4/ G5	512 Мб (2 Гб)	1 Гб
Mac OS X 10.6	Процессоры Intel®	1 Гб (2 Гб)	1 Гб

Linux

Операционная система	Центральный процессор	ОЗУ	Свободное место на жестком диске
<ul style="list-style-type: none"> Fedora 5 ~ 13 (32-/64-бит) OpenSUSE® 10.2, 10.3, 11.0, 11.1, 11.2 (32-/64-бит) SuSE 10.1 (32-бит) Ubuntu 6.10, 7.04, 7.10, 8.04, 8.10, 9.04, 9.10, 10.04 (32-/64-бит) Mandriva 2007, 2008, 2009, 2009.1, 2010 (32-/64-бит) Debian 4.0, 5.0 (32-/64-бит) Redhat® Enterprise Linux WS 4, 5 (32-/64-бит) SuSE Linux Enterprise Desktop 10, 11 (32-/64-бит) 	Pentium IV 2,4 ГГц (Intel Core™2)	512 Мб (2 Гб)	1 Гб (2 Гб)

Unix

Операционная система	Свободное место на жестком диске
Sun Solaris 9, 10 (x86, SPARC) HP-UX 11.0, 11i v1, 11i v2, 11i v3 (PA-RISC, Itanium) IBM AIX 5.1, 5.2, 5.3, 5.4	До 100 Мб

Сетевая среда

Параметр	Описание
Сетевой интерфейс	<ul style="list-style-type: none"> • Ethernet 10/100/1000Base-TX • 802.11b/g/n Wireless LAN
Операционная система сети	<ul style="list-style-type: none"> • Windows 2000/Server 2003 /Server 2008/XP/Vista/7/Server 2008 R2 • Различные ОС Linux • Mac OS X 10.3–10.7 • Unix
Сетевые протоколы	<ul style="list-style-type: none"> • TCP/IPv4 • DHCP, BOOTP • DNS, WINS, Bonjour, SLP, UPnP • Стандартная печать TCP/IP (RAW), LPR, IPP, WSD • SNMPv 1/2/3, HTTP (S), IPSec • TCP/IPv6 (DHCP, DNS, RAW, LPR, SNMPv 1/2/3, HTTP (S), IPSec)
Защита беспроводного подключения (только для Phaser 3320DNI)	<ul style="list-style-type: none"> • Проверка подлинности: Open System, Shared Key, WPA Personal, WPA2 Personal (PSK), WPA Enterprise, WPA2 Enterprise • Шифрование: WEP64, WEP128, TKIP, AES

Техника безопасности



В данном разделе описаны указанные ниже вопросы.

- [Уведомления и техника безопасности](#) на стр. 136
- [Предостерегающие надписи и символы](#) на стр. 137
- [Техника безопасности при эксплуатации](#) на стр. 138
- [Соответствие основным законодательным требованиям](#) на стр. 142
- [Сведения о безопасности материалов](#) на стр. 147
- [Вторичная переработка и утилизация изделия](#) на стр. 148
- [Соответствие программе по энергосбережению](#) на стр. 150
- [Контактные сведения по вопросам охраны окружающей среды, охраны труда и техники безопасности](#) на стр. 151

Уведомления и техника безопасности

Внимательно ознакомьтесь со следующими указаниями, прежде чем приступить к эксплуатации аппарата. Обращайтесь к ним по мере необходимости, чтобы обеспечить безопасную эксплуатацию аппарата.

Приобретенное вами устройство и расходные материалы Xerox разработаны с учетом строгих требований безопасности и проверены на соответствие им. Это включает проверку и утверждение агентствами по технике безопасности, а также соответствие установленным стандартам охраны окружающей среды и электромагнитной совместимости.

Проверка безопасности и рабочих характеристик данного аппарата, а также проверка на соответствие стандартам охраны окружающей среды, выполнялась только с использованием материалов Xerox.



ПРЕДУПРЕЖДЕНИЕ. Несанкционированные изменения, в том числе добавление новой функциональности или подключение внешних устройств, могут повлиять на оценку устройства. Дополнительную информацию можно получить в представительстве Xerox.

Предостерегающие надписи и символы

Следует учитывать все предупреждения и выполнять все инструкции, указанные на корпусе аппарата или в поставляемой с ним документации.

Этот ПРЕДУПРЕЖДАЮЩИЙ знак уведомляет пользователей об участках аппарата, представляющих опасность травмы.



Этот ПРЕДУПРЕЖДАЮЩИЙ знак уведомляет пользователей об участках аппарата, нагревающихся во время работы до опасной температуры.



Этот ПРЕДУПРЕЖДАЮЩИЙ знак уведомляет пользователей о том, что выполнение недопустимых действий может привести к воздействию вредного светового излучения.



Техника безопасности при эксплуатации

Приобретенное вами устройство и расходные материалы Xerox разработаны с учетом строгих требований безопасности и проверены на соответствие им. Это включает проверку и утверждение агентствами по технике безопасности, а также соответствие установленным стандартам охраны окружающей среды. Для обеспечения безопасной эксплуатации аппарата Xerox всегда выполняйте эти правила техники безопасности.

Электропитание

В этом разделе приводятся важные сведения по технике безопасности при эксплуатации электрооборудования, с которыми следует ознакомиться перед установкой и эксплуатацией аппарата.

Сведения приводятся в следующих подразделах:

- [Техника безопасности при обращении с электрической розеткой](#) на стр. 138
- [Техника безопасности при обращении со шнуром питания](#) на стр. 139
- [Информация о лазерной безопасности](#) на стр. 139
- [Безопасность устройства](#) на стр. 139
- [Аварийное отключение электропитания](#) на стр. 140
- [Устройство отключения](#) на стр. 140

Техника безопасности при обращении с электрической розеткой

Питание данного аппарата должно осуществляться от источника электропитания, указанного на паспортной табличке, расположенной на задней крышке аппарата. Если вы не уверены, что сеть электропитания соответствует данным требованиям, обратитесь за консультацией в службу энергонадзора или к квалифицированному специалисту.

Розетка электропитания должна быть установлена рядом с аппаратом, доступ к ней не должен быть затруднен.



⚠ ПРЕДУПРЕЖДЕНИЕ. Данное устройство необходимо подключить к цепи защитного заземления. Данное устройство поставляется с вилкой шнура питания, снабженной контактом защитного заземления. Эту вилку можно включать только в заземленную электрическую розетку. Это мера безопасности. Если вилка не подходит к розетке, обратитесь к квалифицированному специалисту для замены розетки. Подключайте аппарат только к правильно заземленной электрической розетке. При возникновении сомнений обратитесь к квалифицированному специалисту для проверки розетки. Ненадлежащее подключение заземляющего проводника аппарата может привести к поражению пользователя электрическим током.

Техника безопасности при обращении со шнуром питания

- Используйте только шнур питания, поставляемый с данным аппаратом.
- Вставляйте вилку шнура питания непосредственно в соответствующую заземленную электрическую розетку. Не используйте удлинители и переходники. Если вам неизвестно, заземлена ли розетка, обратитесь к квалифицированному специалисту.
- Размещайте аппарат так, чтобы нельзя было наступить на шнур питания или споткнуться об него.
- Не ставьте предметы на шнур питания.

Информация о лазерной безопасности



ПРЕДУПРЕЖДЕНИЕ. Применение не описанных в данном документе регулировок, настроек или процедур может привести к воздействию опасного излучения.

Данное устройство удовлетворяет стандартам характеристик лазерных устройств, установленным правительственными, государственными и международными управлениями для лазерных устройств класса 1. Изделие не испускает опасного излучения, поскольку луч полностью закрыт кожухами на всех этапах эксплуатации и технического обслуживания пользователем.

Безопасность устройства

Конструкция данного аппарата подразумевает предоставление оператору доступа только к безопасным участкам. Доступ оператора к опасным участкам ограничивается с помощью крышек и ограждений, для снятия которых необходимы инструменты. Категорически запрещается снимать эти крышки или ограждения опасных участков.

Рекомендации по обеспечению безопасности аппарата

- Всегда выполняйте требования всех указаний, имеющих на аппарате или в поставляемой к нему документации.
- Перед очисткой аппарата выньте вилку шнура питания из розетки. Используйте только материалы, предназначенные для данного аппарата. Использование других материалов может снизить качество работы и привести к опасным ситуациям.
- Обязательно соблюдайте осторожность при перемещении или перевозке аппарата. Если аппарат необходимо переместить в расположение за пределами предприятия/здания, обратитесь в местное представительство Xerox.
- Во всех случаях устанавливайте аппарат на твердой опорной поверхности, способной выдержать его вес.
- Обязательно размещайте аппарат в зоне с достаточной вентиляцией и с достаточным свободным местом для выполнения технического обслуживания.
- Перед очисткой аппарата обязательно вынимайте вилку шнура питания из розетки.

Примечание. Данный аппарат Xerox оснащен устройством экономии энергии, обеспечивающим энергосбережение при простое аппарата. Аппарат можно оставлять постоянно включенным.

Безопасность изделия. Обязательные условия



ПРЕДУПРЕЖДЕНИЕ. Не применяйте аэрозольные очистители. Применение аэрозольных чистящих средств на электромеханическом оборудовании может быть взрывоопасным и огнеопасным.

- Не пользуйтесь адаптером заземления для подключения аппарата к незаземленной сетевой розетке.
- Не выполняйте операции технического обслуживания, не указанные в этой документации.
- Не перекрывайте вентиляционные отверстия. Они предназначены для предотвращения перегрева.
- Не снимайте закрепленные винтами крышки и кожухи. Под ними нет зон, требующих обслуживания оператором.
- Не устанавливайте изделие вблизи источников тепла.
- Не засовывайте никаких предметов в вентиляционные отверстия.
- Запрещается блокировать и отключать устройства электрической и механической блокировки.
- Не размещайте аппарат в местах, где можно наступить на шнур питания или споткнуться об него.
- Этот аппарат нельзя устанавливать в местах, где отсутствует надлежащая вентиляция.

За дополнительной информацией обращайтесь к региональному уполномоченному дилеру.

Аварийное отключение электропитания

При возникновении какой-либо из следующих ситуаций немедленно выключите аппарат и выньте вилки шнуров питания из электрических розеток. Обращайтесь к уполномоченному представителю сервисной службы Xerox для устранения следующих проблем:

- Аппарат издает необычные шумы или запахи.
- Шнур питания поврежден или изношен.
- Сработал настенный автоматический выключатель, предохранитель или другие защитные устройства.
- Попадание жидкости внутрь аппарата;
- Попадание на аппарат воды или другой жидкости;
- Повреждение какой-либо детали аппарата.

Устройство отключения

Устройством отключения данного аппарата является шнур питания. Он подключается к задней панели аппарата как отсоединяемое устройство. Для обесточивания устройства выньте вилку шнура питания из сетевой розетки.

Информация о безопасности при выделении озона

Данный аппарат может выделять озон во время нормальной эксплуатации. Выделяемый озон тяжелее воздуха, его количество зависит от объема копирования. При выполнении всех условий эксплуатации, указанных в процедуре Xerox по установке, обеспечивается соблюдение безопасных уровней концентрации озона.

Для получения дополнительных сведений об озоне запросите публикацию Xerox "Ozone" по телефону 1-800-828-6571 (США и Канада). В других регионах обратитесь к вашему уполномоченному дилеру или в обслуживающую организацию.

Профилактическое обслуживание



ПРЕДУПРЕЖДЕНИЕ. Не применяйте аэрозольные очистители. Применение аэрозольных чистящих средств на электромеханическом оборудовании может быть взрывоопасным и огнеопасным.

- Все процедуры технического обслуживания аппарата описаны в документации для пользователя, поставляемой вместе с аппаратом.
- Не выполняйте никаких процедур обслуживания аппарата, которые не описаны в документации для пользователя.
- Пользуйтесь только средствами и материалами, рекомендуемыми в пользовательской документации.
- Не снимайте закрепленные винтами крышки и защитные стенки. Под этими крышками нет частей, требующих обслуживания оператором.

Сведения о расходных материалах

- Храните все расходные материалы, соблюдая указания, изложенные на упаковке.
- Храните все расходные материалы в недоступном для детей месте.
- Не бросайте *принт-картриджи* и контейнеры с тонером в открытое пламя.

Сертификаты безопасности изделия

Этот аппарат сертифицирован следующим агентством с использованием указанных стандартов безопасности.

Агентство	Стандарт
Underwriters Laboratories Inc.	UL60950-1 2-я редакция (США/Канада)
	IEC/EN60950-1 2-я редакция

Это устройство было изготовлено с применением зарегистрированной системы управления качеством ISO9001.

Соответствие основным законодательным требованиям

Хегох были проведены испытания данного аппарата на предмет соответствия стандарту электромагнитного излучения и помехоустойчивости. Данные стандарты регулируют создаваемые и воспринимаемые данным аппаратом помехи в типичных условиях эксплуатации в учреждениях.

США (правила ФКС)

Проведенные испытания данного аппарата подтверждают, что он соответствует требованиям части 15 правил ФКС для цифровых аппаратов класса А. Эти пределы установлены в целях обеспечения разумной защиты от помех при установке оборудования в офисе. Данный аппарат генерирует, использует и может излучать энергию в полосе радиочастот. В случае нарушения настоящих указаний по установке и использованию оно может создавать вредные помехи радиосвязи. При эксплуатации данного аппарата в жилой зоне возможно возникновение помех, которые пользователь должен устранять за свой счет.

Если данный аппарат является источником помех для приема радио- и телевизионных сигналов, что определяется с помощью его выключения и включения, можно попробовать устранить помехи, предприняв перечисленные ниже меры:

- Переориентируйте или переместите принимающее устройство.
- Увеличьте расстояние между аппаратом и принимающим устройством.
- Подключите аппарат к розетке в другой ветви сети электропитания, от которой не питается принимающее устройство.
- Обратитесь за помощью к продавцу либо квалифицированному радио- или телемастеру.

Любые изменения и модификации, не санкционированные явно компанией Хегох, могут привести к аннулированию права на использование данного аппарата. Для обеспечения соответствия части 15 правил ФКС используйте экранированные интерфейсные кабели.

Нормативная информация для модуля беспроводной локальной сети 2,4 ГГц

Данный продукт содержит модуль радиопередающего устройства для беспроводной локальной сети 2,4 ГГц, соответствующего требованиям части 15 Правил Федеральной комиссии по связи (ФКС), отраслевого стандарта Канады RSS-210 и директивы Совета ЕС 1999/5/ЕС.

При эксплуатации данного устройства следует учитывать два следующих условия: (1) данное устройство не может быть источником вредных помех; (2) оно должно принимать все поступающие радиопомехи, включая помехи, способные вызвать неправильную работу.

Внесение изменений и модернизация данного устройства без особого разрешения корпорации Хегох может привести к потере права на эксплуатацию данного аппарата.

Канада (законодательные требования)

Данный цифровой аппарат класса А соответствует стандарту Канады ICES-003.

Cet appareil numérique de la classe A est conforme la norme NMB-003 du Canada.

Европейский Союз



ПРЕДУПРЕЖДЕНИЕ. Данный аппарат соответствует классу А. При использовании в жилой зоне этот аппарат может быть источником радиопомех. В этом случае пользователю необходимо будет предпринять соответствующие меры.



Установленный на данном изделии знак CE обозначает заявление Xerox о соответствии аппарата следующим директивам Европейского Союза, принятым в указанные даты:

- 12 декабря 2006 г., Директива по низковольтному оборудованию 2006/95/ЕС. Сближение законов государств-участников, относящихся к низковольтному оборудованию.
- 15 декабря 2004 г., Директива по электромагнитной совместимости 2004/108/ЕС. О сближении законов государств-членов ЕЭС по электромагнитной совместимости.
- 9 марта 1999 г., Директива по средствам радиосвязи и телекоммуникационному оконечному оборудованию 1999/5/ЕС.

Данный аппарат при надлежащей эксплуатации в соответствии с руководством пользователя не представляет опасности для потребителей и окружающей среды.

В целях обеспечения соответствия стандартам ЕС используйте экранированные интерфейсные кабели.

Копию подписанного заявления о соответствии данного аппарата стандартам можно получить в корпорации Xerox.

Соглашение ЕС по оборудованию для создания изображений (группа 4). Экологическая информация

Экологическая информация для улучшения экологических показателей и сокращения затрат

Введение

Следующая информация приводится в соответствии с Директивой ЕС по энергопотребляющей продукции, в частности с исследованием группы 4 по оборудованию для создания изображений. Данная директива требует от производителей улучшения экологических показателей выпускаемой продукции и соблюдения плана ЕС по энергоэффективности.

Это относится к бытовой технике и офисному оборудованию, удовлетворяющим следующим критериям.

Соответствие основным законодательным требованиям

- стандартная техника монохромного формата с максимальной скоростью до 66 изображений А4 в минуту;
- стандартная техника цветного формата с максимальной скоростью до 51 изображения А4 в минуту.

Экологические преимущества дуплексной печати

Большинство аппаратов Xerox снабжено функцией дуплексной (2-сторонней) печати. Это позволяет автоматически печатать на обеих сторонах листа бумаги, сокращая расходование ресурсов за счет уменьшения потребления бумаги. В соответствии с соглашением ЕС по оборудованию для создания изображений (группа 4) на моделях со скоростью печати от 40 стр/мин в цвете (или 45 стр/мин в черно-белом режиме) во время настройки и установки драйверов функция дуплексной печати должна включаться автоматически. На некоторых моделях Xerox с более низкими скоростями печати при установке также могут автоматически включаться настройки двусторонней печати. Использование дуплексной печати снижает ущерб для окружающей среды от применения такого оборудования. В том случае, когда требуется 1-сторонняя печать, соответствующие настройки можно изменить в драйвере принтера.

Типы бумаги

Данный аппарат предназначен для печати как на бумаге из вторсырья, так и на впервые выпущенной бумаге, соответствующей экологическим требованиям и стандарту качества EN12281 или аналогичному. В определенных целях может использоваться более тонкая бумага (60 г/м²), для изготовления которой требуется меньше сырья, поэтому она экономит ресурсы. Рекомендуется проверить, можете ли вы ее использовать для печати.

ENERGY STAR

Энергопотребление и время сохранения активности

Энергопотребление аппарата зависит от режима его использования. Данный аппарат можно настроить так, чтобы сокращались расходы на оплату электроэнергии. После получения последнего отпечатка он переходит в режим *Готов*. В этом режиме он готов начать печать без задержки. Если аппарат не используется в течение какого-то промежутка времени, он переходит в режим энергосбережения. В этом режиме остаются активными только основные функции, чтобы экономить электроэнергию.

При выходе из режима энергосбережения для получения первого отпечатка требуется немного больше времени, чем в режиме *Готов*. Такая задержка при выходе из режима энергосбережения типична для большинства аналогичного оборудования.

Если установить большее время сохранения активности или совсем отключить режим экономии энергии, аппарат будет переключаться в режим пониженного энергопотребления после более длительного периода неактивности или, соответственно, вообще перестанет в него переходить.

Сведения об участии компании в инициативах по экологической устойчивости содержатся по адресу: www.xerox.com/about-xerox/environment/enus.html

Германия

Blendschutz

Das Gert ist nicht fr die Benutzung im unmittelbaren Gesichtsfeld am Bildschirmarbeitsplatz vorgesehen. Um strenge Reflexionen am Bildschirmarbeitsplatz zu vermeiden, darf dieses Produkt nicht im unmittelbaren Gesichtsfeld platziert werden.

Larmemission

Maschinenlrminformatians-Verordnung3 . GPSGV: Der hchste Schalldruckpegel betrgt 70 dB(A) oder weniger gem EN I S 0 7779.

Importeur

Deutschland
Xerox GmbH
Hellersbergstrae 2-4
41460 Neuss

Правила ограничения содержания вредных веществ (RoHS, Турция)

В соответствии со статьей 7 (d) настоящим удостоверяем, что

"данное изделие соответствует требованиям EEE".

"EEE yönetmeliğine uygundur"

Канада

Данный аппарат испытан по стандарту CS03, выпуск 9, редакция 1, 2 и 3, и соответствует его требованиям.

Данный продукт соответствует применимым техническим характеристикам министерства промышленности Канады.

Ремонт сертифицированного оборудования должен координироваться назначенным поставщиком представителем. В случае выполнения пользователем модификаций или ремонтных работ, а также в случае ненадлежащего функционирования устройства телекоммуникационная компания может потребовать отключения оборудования.

В целях обеспечения безопасности пользователи должны обеспечить объединение имеющихся заземлений электрической сети переменного тока, телефонных линий и внутренних металлических водопроводных труб. Данная мера предосторожности особенно важна в сельской местности.



ВНИМАНИЕ. Пользователи не должны пытаться выполнять такие соединения самостоятельно; они должны обращаться в соответствующие органы по надзору за электросетью или квалифицированным электрикам - зависимости от обстоятельств.

Сведения о безопасности материалов

Для получения информации о безопасности материалов, используемых в принтере, обращайтесь на веб-сайт:

Северная Америка: www.xerox.com/msds

Европейский Союз: www.xerox.com/environment_europe

Телефонные номера сервисного центра приведены на странице www.xerox.com/office/worldcontacts

Вторичная переработка и утилизация изделия

США и Канада

Корпорация Хероx реализует глобальную программу по возврату, вторичной переработке и повторному использованию оборудования. Чтобы узнать, входит ли данный аппарат в рамки программы, свяжитесь с торговым представителем Хероx. Дополнительные сведения о программах Хероx по охране окружающей среды см. на странице www.xerox.com/environment.html

К сведению лиц, ответственных за утилизацию изделий Хероx: данное устройство содержит свинец, ртуть и другие материалы, утилизация которых в некоторых государствах и штатах может регулироваться нормативными актами по охране окружающей среды. Содержание данных материалов полностью соответствует мировым стандартам, применимым на момент выпуска изделия на рынок. Для получения информации о способах вторичной переработки и утилизации аппарата обратитесь в местные уполномоченные органы. В США можно также обратиться в ассоциацию Electronic Industries Alliance: <http://www.eiae.org/>

Европейский Союз

Директива WEEE 2002/96/EC

Вторичная переработка и утилизация изделия (производственные условия, ЕС)



Наличие этого символа на оборудовании является подтверждением того, что утилизация такого оборудования должна осуществляться в соответствии с оговоренными национальными процедурами. В соответствии с европейским законодательством электротехническое и электронное оборудование, подлежащее утилизации по окончании срока своей службы, необходимо утилизировать в соответствии с установленными правилами.

(Директива ЕС по утилизации аккумуляторных батарей)



Эти символы на продукте и/или в сопроводительной документации означают, что электрические и электронные устройства и аккумуляторные батареи с истекшим сроком службы не следует выбрасывать вместе с бытовым мусором.

Надлежащая обработка, утилизация и переработка продуктов и аккумуляторных батарей с истекшим сроком службы осуществляется в специализированных пунктах сбора в соответствии с местным законодательством и директивами ЕС 2002/96/EC и 2006/66/EC.

Осуществляя правильную утилизацию данных продуктов и батарей, вы участвуете в сбережении ценных ресурсов и предотвращении потенциального негативного воздействия на здоровье человека и чистоту окружающей среды, которое может быть связано с ненадлежащим обращением с отходами.

За информацией по сбору и вторичной переработке использованных изделий и аккумуляторов обращайтесь в местные уполномоченные органы, службы утилизации отходов или по месту приобретения товаров. Нарушение правил утилизации отходов может повлечь за собой штрафные санкции, предусмотренные национальным законодательством.

Для коммерческих потребителей на территории Европейского Союза

При необходимости утилизации электрического или электронного оборудования свяжитесь со своим торговым агентом или поставщиком для получения дополнительных сведений.

Сведения об утилизации в странах, не входящих в Европейский Союз

Эти символы действуют только на территории Европейского Союза. При необходимости утилизации таких изделий свяжитесь с местными органами самоуправления или торговым посредником и выясните надлежащий метод утилизации.



Примечание к символу аккумуляторной батареи

Данное изображение мусорного бака может использоваться вместе с символом химического элемента. Это означает наличие требований, предусмотренных указанной директивой.

Соответствие программе по энергосбережению

Рынки всех стран

ENERGY STAR

ENERGY STAR представляет собой добровольную программу разработки и приобретения энергоэффективных моделей, снижающей ущерб для окружающей среды. Сведения о программе ENERGY STAR и моделях устройств, соответствующих требованиям этой программы приведены на следующем веб-сайте:

www.energystar.gov/index.cfm?fuseaction=find_a_product.showProductGroup&pgw_code=IEQ

Корпорация Херох является партнером программы ENERGY STAR® и заявляет, что данный аппарат соответствует требованиям ENERGY STAR в отношении эффективного энергопотребления.



ENERGY STAR и эмблема ENERGY STAR являются зарегистрированными торговыми марками в США. ENERGY STAR – совместная программа, проводимая Агентством по защите окружающей среды США, Европейским Союзом, правительством Японии, а также фирмами, занимающимися производством офисного оборудования, по продвижению на рынок экономичных в отношении энергопотребления моделей копировальных аппаратов, принтеров, факсимильных аппаратов, многофункциональных устройств, персональных компьютеров и мониторов.

Снижение потребления энергии данным аппаратом способствует уменьшению смога, кислотных дождей и глобальных изменений климата, обусловленным производством электроэнергии.

Заводские настройки оборудования Херох, имеющего маркировку ENERGY STAR, предусматривают переключение в режим энергосбережения по истечении заданного времени бездействия после печати последней копии. Период бездействия для Херох Phaser 3320DN/3320DNI по умолчанию составляет 15 минут. Более подробное описание этого режима приводится в Руководстве пользователя. Сведения по изменению настройки **Энергосбережение** см. в разделе [Настройка системы](#) на стр. 83.

Контактные сведения по вопросам охраны окружающей среды, охраны труда и техники безопасности

За информацией по вопросам охраны труда, окружающей среды и безопасности, связанным с аппаратом и расходными материалами Xerox, обращайтесь в службы поддержки клиентов по следующим телефонам:

США: 1-800 828-6571

Канада: 1-800 828-6571

Европа: +44 1707 353 434

Информацию о безопасности при работе с устройством также можно получить на веб-сайте Xerox:

www.xerox.com/about-xerox/environment

Указатель

Цифры

- 2-стор. печать, 37
- 2-сторонняя печать, 37
- 2-сторонняя, Macintosh, 51

A-Z

ENERGY STAR, 150

Linux

- Системные требования, 132

Macintosh

- 2-сторонние, 51
- Бумага, 50
- Графика, 49
- Макет, 49
- Настройки принтера, 49
- Печать блоком, 50
- Разрешение, 50
- Режим экономии тонера, 50
- Режимы, 50
- Системные требования, 132

Unix

- Системные требования, 133

Unix, печать, 55

USB-накопителя

- Выбор пунктов, 10
- Настройки, 11
- Режимы, 10

Windows

- Печать, 24
- Системные требования, 131

Б

Безопасность при эксплуатации, 135

Безопасность устройства, 139

Бумага и материалы, 65

В

Варианты комплектации аппаратов, 7

Ввод пароля, 76

Вкл./Выкл., 8

Вкл./Выкл. питания, 8

Вкладка "Бумага", 38

Вкладка "Графика", 39

Вкладка "Дополнительно", 40

Вкладка "Основные", 35

Вкладка Earth Smart, 43

Вкладка Хегох, 44

Внутренние участки, 95

Внутри аппарата, 103

Водяной знак, 41

Время выхода первой копии, 126

Время прогрева, 126

Всего отпечатков, 78

Вторичная переработка и утилизация изделия, 148

Выходной лоток, 6, 19

Г

Габариты аппарата, 126

Д

Демонстрационная страница, 13

Директива WEEE 2002/96/ЕС, 148

Домашняя страница, Интернет-службы
CentreWare IS, 58

Дополнительная поддержка, 22, 124

Доступ к меню, 76

Доступ к режимам и параметрам
настройки, 76

Дуплексный блок, 7, 17

Настройка размера, 17

З

Загрузка бумаги, 15, 65, 66

Конверты, 68

Лотки для бумаги 1 и 2, 15, 66

Обходной лоток, 16, 67

Подготовка, 66

Типы материалов, 72

Формат и тип бумаги, 70

Характеристики материалов, 71

Загрузка лотков для бумаги, 66

Загрузка файла, Интернет-службы CentreWare
IS, 62

Задание формата и типа бумаги, 70

Задняя дверца, 7, 20

Задняя крышка лотка для бумаги, 7

- Законодательные требования, 135
 - Европейский Союз, 143
 - Канада, 143
 - Правила ограничения содержания опасных веществ (RoHS, Турция), 145
 - Правила Федеральной комиссии по связи США, 142
 - США, 142
- Замена принт-картриджа, 93
- Замена тонера, 21, 92
- Застревание бумаги, 100
 - Избежать скручивания бумаги, 100

И

- Изменение настроек принтера
 - Macintosh, 49
- Изменить имя файла, 81
- Индикатор состояния/беспроводной сети, 9
- Индикатор уровня бумаги, 6
- Интернет-службы, 57
 - Домашняя страница, 58
 - Задания, 60
 - Печать, 62
 - Свойства, 63
 - Состояние, 59
- Интернет-службы CentreWare IS, 57
 - Домашняя страница, 58
 - Загрузка файла, 62
 - Печать, 62
 - Поддержка, 64
 - Работы, 60
 - Свойства, 63
 - Статус, 59
- Информация, 77
- Информация по безопасности профилактического обслуживания, 141
- Использование аппарата, 5
- Использование обходного лотка, 67

К

- Канада (законодательные требования), 143
- Картридж, 21
- Кнопка "ОК", 9
- Кнопка "Меню", 9
- Кнопка "Назад", 9
- Кнопка "Старт", 9
- Кнопка "Стоп", 9
- Кнопка "Энергосбережение", 9

- Кнопки со стрелками, 9
- Количество отпечатков, 38, 78
- Компоненты аппарата, 6, 7
- Крышка приборной панели, 6

Л

- Локальный принтер, 24
- Лотки для бумаги, 65
- Лоток 1, 101
- Лоток для бумаги 1, 6, 101
- Лоток для бумаги 2 (дополнительный), 6

М

- Масса аппарата, 126
- материалы, 65
- Меню
 - Бумага, 80
 - Ввод символов, 10
 - Графика, 81
 - Информация, 77
 - Макет, 78
 - Настройка сети, 87
 - Настройка системы, 83
 - Параметры режимов, 77
 - Эмуляция, 87
- Меню настройки, 11
- Меню режимов, 10
- Места вывода готовых отпечатков
 - Выходной лоток, 19
 - Задняя дверца, 19

Н

- Наложение, 42
- Напряжение, 129
- Настройка сети, 87
- Настройка системы, 83
- Настройка эмуляции, 87
- Настройки, 75
- Настройки принтера
 - Macintosh, 49
- Начало работы, 5
- Неисправности, 97
 - Linux, 121
 - Macintosh, 120
 - Внутри аппарата, 103
 - Застревание бумаги, 100
 - Качество печати, 114

- Лоток 1, 101
- Лоток для бумаги 1, 101
- неполадки PostScript, 122
- Область вывода бумаги, 103
- Обходной лоток, 102
- Печать, 111
- Печать в Windows, 119
- Подача бумаги, 109
- Сообщения об ошибке, 106
- Неполадки в Macintosh, 120
- Неполадки в Windows, 119
- Неполадки при печати, 111

О

- Обзор аппарата, 6
- Обзор меню, 10
- Область вывода бумаги, 103
- Обращение в сервисную службу, 22, 124
- Обслуживание, 92, 141
- Обходной лоток, 6, 67, 102
 - Загрузка бумаги, 16
 - Направляющие ширины, 6
 - Удлинитель, 6
- Общие сведения об аппарате, 6
- Общие сведения об обслуживании, 92
- Общие сведения об обслуживании и устранение неисправностей, 91
- Опора выходного лотка, 6
- Определение серийного номера, 124
- Ориентация, 36
- Основные нормативные требования, 142
- Отправка работы печати, 23, 34
- Отчет аппарата, 124
- Отчет о конфигурации, 13, 124
- Отчеты, 13, 124
 - Демонстрационная страница, 13
 - Отчет о конфигурации, 13, 124
 - Свед. о матер., 13
 - Список шрифтов EPSON, 13
 - Список шрифтов PCL, 13
 - Список шрифтов PS, 13
 - Структура меню, 13
- Охрана труда и техника безопасности, контактные сведения, 151
- Очистка аппарата, 95

П

- Панель управления, 6, 9

- Параллельный разъем IEEE 1284 (дополнительный), 7
- Параметры бумаги, 38, 80
- Параметры вывода, 43
- Параметры графики, 81
- Параметры макета, 36, 78
- Параметры масштабирования, 38
- Параметры настройки, 83
- Параметры режимов, 77
- Пароль, 76
- Пароль администратора, 76
- Передняя крышка, 6
- Перезапись, 81
- Перезапись изобр., 81
- Перемещение аппарата, 96
- Печать, 23
 - 2-сторонняя, 37
 - Easy Printer Manager, 45
 - Macintosh, печать, 49
 - Unix, печать, 55
 - Вкладка "Бумага", 38
 - Вкладка "Графика", 39
 - Вкладка "Дополнительно", 40
 - Вкладка "Основные", 35
 - Вкладка Earth Smart, 43
 - Вкладка Xerox, 44
 - Водяной знак, 41
 - Локальный принтер, 24
 - Наложение, 42
 - Ориентация, 36
 - Параметры бумаги, 38
 - Параметры вывода, 43
 - Параметры макета, 36
 - Параметры масштабирования, 38
 - Печать в Linux, 53
 - Печать в ОС Windows, 24
 - Установка ПО, 24
 - Число копий, 38
 - Шрифт/текст, 39
 - Экономия тонера, 39
- Печать блоком
 - Macintosh, 50
- Печать в Linux, 53
 - Проблемы, 121
 - Свойства принтера, 54
- Печать на конвертах, 68
- Печать отчета об устройстве, 124
- Печать отчетов, 124
- Печать, Интернет-службы CentreWare IS, 62
- Питание аппарата, 8

- ПО принтера, 24
- Подготовка бумаги к загрузке, 66
- Поиск и устранение неисправностей, 91, 97
- Показания счетчиков, 78
- Политика файлов, 81
- Помощь, 22, 124
- Порт USB, 7
- Потребляемая мощность, 129
- Правила Европейского Союза, 143
- Правила ограничения содержания опасных веществ (RoHS, Турция), 145
- Правила ФКС, 142
- Предостерегающие надписи и символы, 137
- Приложение SetIP, 48
- Приложение Xerox Easy Printer Manager (EPM), 45
- Принт-картридж, 92
 - Правила хранения и обращения, 92
 - Уровень тонера, 94
- Проблемы
 - Linux, 121
 - Macintosh, 120
 - PostScript, 122
 - Внутри аппарата, 103
 - Качество печати, 114
 - Лоток 1, 101
 - Лоток для бумаги 1, 101
 - Область вывода бумаги, 103
 - Обходной лоток, 102
 - Печать, 111
 - Печать в Windows, 119
 - Подача бумаги, 109
 - Сообщения о неисправности, 106
- Проблемы при подаче бумаги, 109
- Проблемы с качеством, 114
- Проблемы с качеством печати, 114
- Проверка срока службы расходных материалов, 94
- Программа настройки беспроводного подключения, 46
- Программное обеспечение, 14
- Производственная безопасность, 135
 - Аварийное отключение электропитания, 140
 - Информация о безопасности при выделении озона, 141
 - Контактная информация, 151
 - Основные нормативные требования, 142
 - Расходные материалы, 141
 - Сертификация, 141

- Устройство отключения, 140
- Электропитание, 138
- Процедура печати, 34

Р

- Работы, Интернет-службы CentreWare IS, 60
- Размеры аппарата, 126
- Разрешение
 - Macintosh, 50
- Разъем питания, 7
- Расходная деталь, заменяемая заказчиком, 21, 92
 - Правила хранения и обращения, 92
 - Принт-картридж, 93
- Режим экономии тонера, 50
- Режимы и настройки аппарата, 75
- Решение проблем, 97

С

- Свед. о матер., 13
- Сведения о безопасности материалов, 147
- Сведения о режимах, 75
- Сведения об обращении с расходными материалами, 141
- Свойства принтера
 - Linux, 54
- Свойства, Интернет-службы CentreWare IS, 63
- Сервисный центр Xerox, 22, 124
- Серийный номер, 124
- Серийный номер аппарата, 124
- Сертификат безопасности продукта, 141
- Сетевая среда, 134
- Сетевой порт, 7
- Системные требования, 131
 - Linux, 132
 - Macintosh, 132
 - Unix, 133
 - Windows, 131
- Скорость аппарата, 130
- Советы по предотвращению скручивания бумаги, 100
- Советы по устранению застревания бумаги, 100
- Сообщения, 106
- Сообщения о неисправности, 106
- Сообщения об ошибке, 106
- Соответствие программе по энергосбережению, 150

Состояние, Интернет-службы CentreWare IS, 59

Сохраненное задание, 81

Специальные материалы, 72

Список шрифтов EPSON, 13

Список шрифтов PCL, 13

Список шрифтов PS, 13

Справка, 22, 124

Структура меню, 13

Счет-ки испол., 78

Счетчик, 78

Счетчики оплаты, 78

США (правила ФКС), 142

Т

Текущее задание, 81

Техника безопасности при обращении с электрической розеткой, 138

Техника безопасности при эксплуатации, 138

Техника безопасности, контактные сведения, 151

Техническая поддержка, Интернет-службы CentreWare IS, 64

Технические характеристики, 125

Аппарат, 126

Лотки 1 и 2, 127

материалы, 127

Напряжение, 129

Обходной лоток, 127

Потребляемая мощность, 129

Типы комплектации аппарата, 126

Функции печати, 130

Электропитание, 129

Технические характеристики аппарата, 125, 126

Типичные проблемы

Linux, 121

Macintosh, 120

PostScript, 122

Windows, 119

Типы комплектации аппарата, 126

Аппаратное обеспечение, 126

Скорость печати, 130

Типы материалов, 72

У

Управ.задан. (дополнительно)

Активные задания, сохраненные задания, 81

Уровень тонера, 94

Уровень тонера в принт-картридже, 94

Установка программного обеспечения принтера, 24

Уход за аппаратом, 92

Ф

Формата и тип бумаги, 70

Х

Характеристики материалов, 71, 127

Характеристики печати, 130

Характеристики снабжения бумагой

Лотки 1 и 2, 127

Обходной лоток, 127

Характеристики электропитания, 129

Ч

Чистка аппарата, 21, 95

Внутренние участки, 95

Выходной лоток, 95

Лотки для бумаги, 95

Панель управления, 95

Ш

Шрифт/текст, 39

Э

Экономия тонера, 39

Электропитание, 138

